

C-Bow



**HONDA VFR 800 X
CROSSRUNNER**
ab Baujahr 2015

Art.-Nr.: 630 992 00 05 anthrazit

**HONDA VFR 800 X
CROSSRUNNER**
ab Baujahr 2015

Art.-Nr.: 4001-070-135 anthrazit

Montage



Hinweise

Montagehinweis:

Die Voraussetzung für die Montage ist natürlich eine gewisse technische Erfahrung. Wenn Sie sich nicht sicher sind, wie man eine bestimmte Arbeit ausführt, sollten Sie diese Ihrer Fachwerkstatt überlassen.

Ziehen sie alle zugänglichen Schrauben zuerst nur locker an. Nachdem alles montiert ist, werden die Schrauben dann auf das entsprechende Anzugsmoment festgezogen. Dadurch wird sichergestellt, dass das Produkt spannungsfrei angebaut ist.

Anzugsmomente des Motorradherstellers beachten!

Nach der Montage alle Verschraubungen auf festen Sitz kontrollieren!

Bitte beachten Sie unsere beigegefügt Serviceinformationen.

Weiteres Zubehör:

Kofferträger/Gepäckbrücke /Hauptständer/Motorschutzplatte/C-Bow Halter/Lampengitter

Für die jeweilige Bestellnummer siehe Katalog oder auf unserer Webseite.

Weiteres Zubehör in Vorbereitung.



Hepco & Becker GmbH
An der Steinmauer 6
D-66955 Pirmasens
Tel.: 0049 6331 - 1453 - 100
www.hepco-becker.de



Krauser GmbH
An der Steinmauer 6
D-66955 Pirmasens
Tel.: 0049 6331 - 1453 - 250
www.krauser.de



**HONDA VFR 800 X
CROSSRUNNER**
ab Baujahr 2015

Art.-Nr.: 630 992 00 05 anthrazit

**HONDA VFR 800 X
CROSSRUNNER**
ab Baujahr 2015

Art.-Nr.: 4001-070-135 anthrazit

Montage

Bausatz

2	700007063	C-Bow schwarz
1	700008881	Halteadapter links
1	700008882	Halteadapter rechts
1	700008883	Gegenlasche links
1	700008884	Gegenlasche rechts
1	700008885	Schraubensatz:
		2x Stahldistanz Ø18 x Ø9 x 60mm, anthrazit
		2x Inbusschraube M8 x 90mm
		2x Inbusschraube M8 x 20mm
		6x Sechskantschraube M6 x 40mm
		4x U-Scheibe Ø 8,4
		6x U-Scheibe Ø 6,4
		15cm Moosgummistreifen, selbstklebend

Werkzeuge

Inbusschlüssel 6
Gabel-Ringschlüssel 10

Vorbereitung:

Die Unterseite der Lasche am Halteadapter und die Gegelaschenoberseite werden zum Schutz mit Moosgummi beklebt.

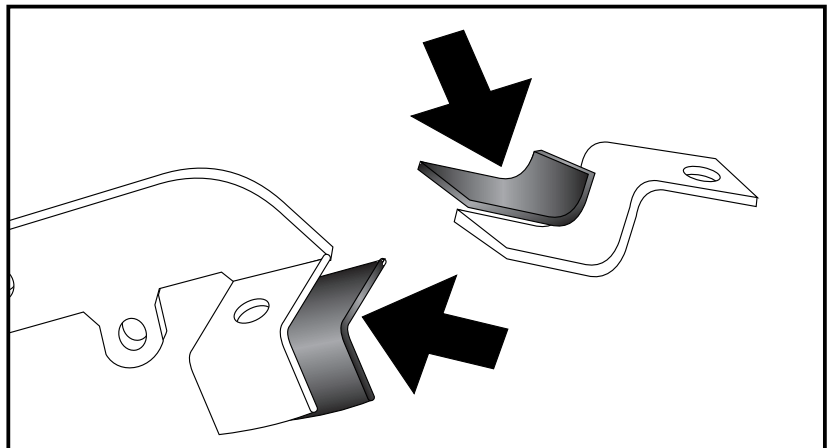

Vorbereitung links und rechts:

In der vorderen Aussparung der Originalkofferaufnahme befindet sich eine Schraube.
Diese demontieren, sie entfällt.

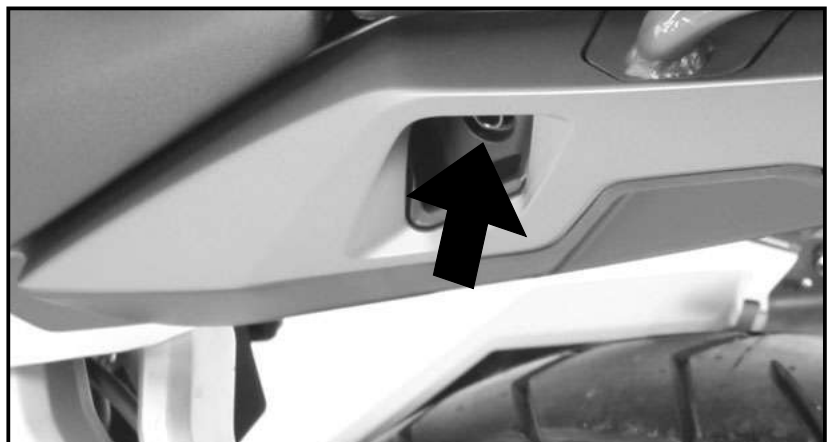

C-Bow



HONDA VFR 800 X
CROSSRUNNER
ab Baujahr 2015

HONDA VFR 800 X
CROSSRUNNER
ab Baujahr 2015

Art.-Nr.: 630 992 00 05 anthrazit

Art.-Nr.: 4001-070-135 anthrazit

Montage

Vorbereitung C-Bow:

C-Bows und Halteadapter müssen vormontiert werden.
Die C – Bow werden mit den Sechskantschrauben M6 x 40 mm und U-Scheiben Ø6,4 an die Halteadapter montiert.



1

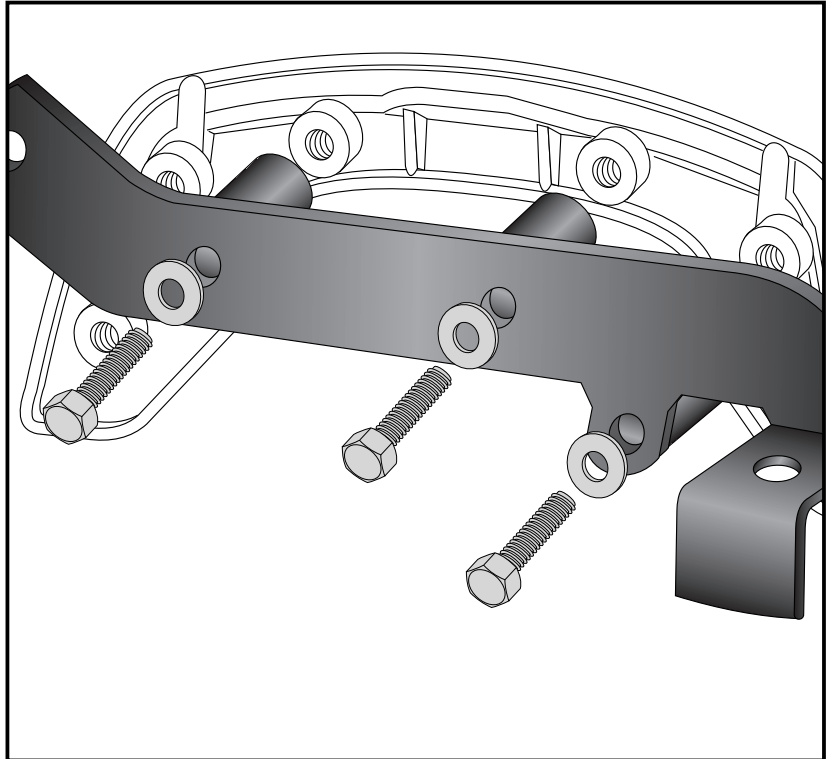

Montage der C-Bows rechts und links hinten:

in den Originalkofferaufnahmen.

Die vormontierten C-Bows werden hinten in die Aussparung der Originalkofferaufnahme eingeführt.

2

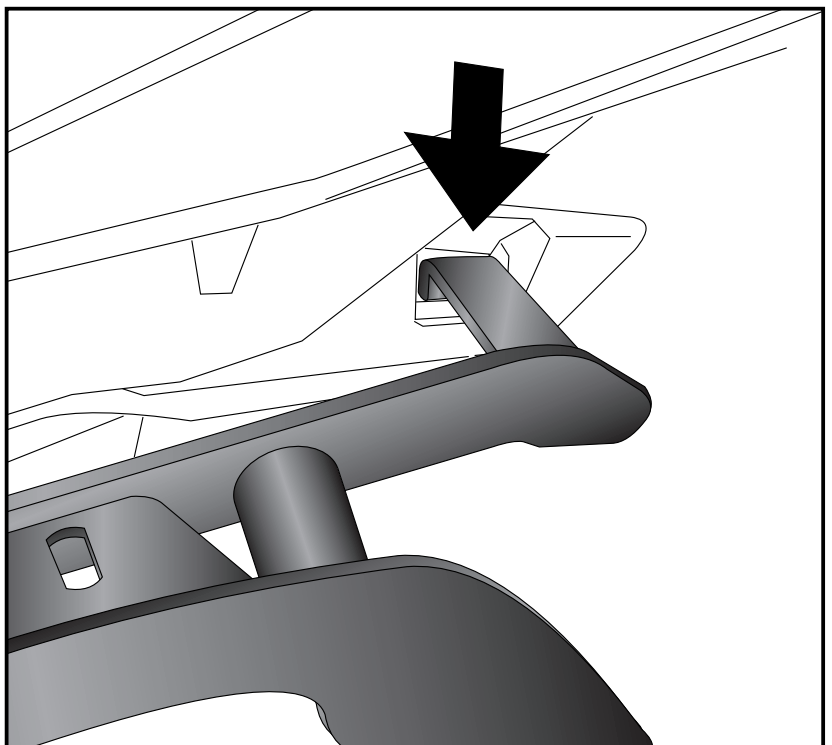



**HONDA VFR 800 X
CROSSRUNNER**
ab Baujahr 2015

Art.-Nr.: 630 992 00 05 anthrazit

**HONDA VFR 800 X
CROSSRUNNER**
ab Baujahr 2015

Art.-Nr.: 4001-070-135 anthrazit

Montage

Montage der C-Bows rechts und links vorne:
in den Originalkofferaufnahmen.
Vorne an dem freien Gewinde M8 wird der Halteadapter mit der Inbusschraube M8 x 90mm und U – Scheibe Ø8,4 verschraubt.
Zwischen Halteadapter und Anschraubpunkt wird die Distanz Ø18 x Ø9 x 60mm verbaut.

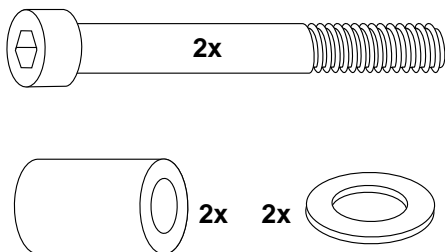

3

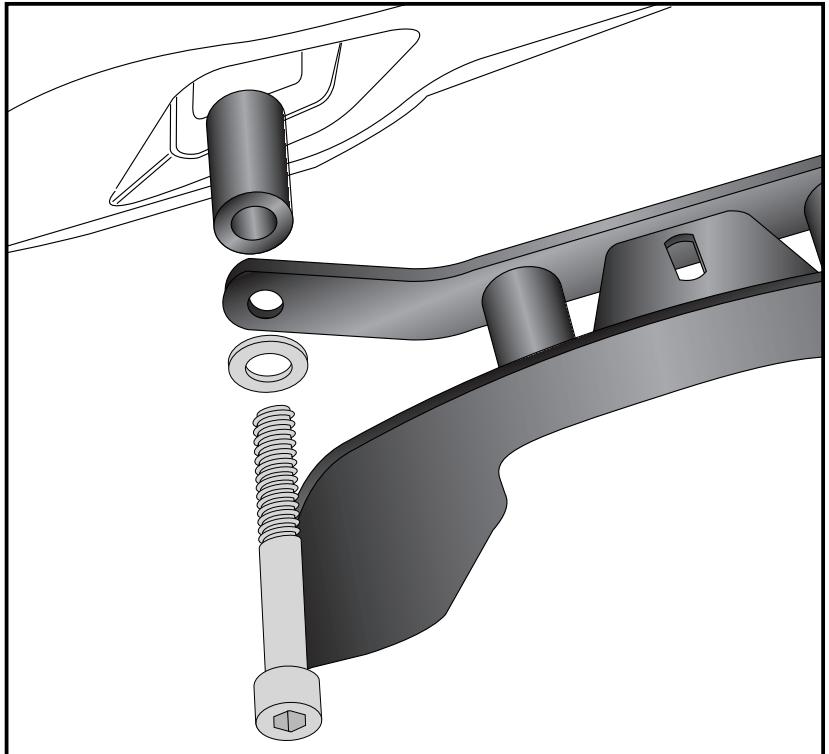

Montage der C-Bows rechts und links hinten:
An der hinteren Befestigung wird der C-Bow zusätzlich gesichert. Hierzu die Gegenlasche von unten am Halteadapter mit der Inbusschraube M8 x 20mm und U – Scheibe Ø8,4 verschrauben.

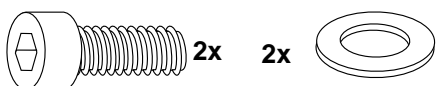

3

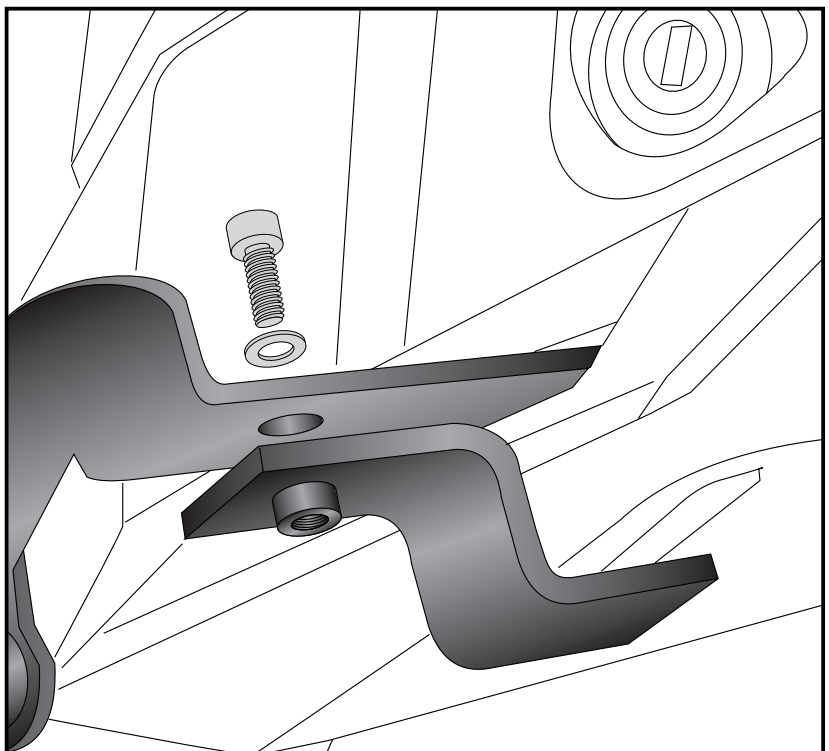

C-Bow



**HONDA VFR 800 X
CROSSRUNNER**
from date of manufacture 2015

Item-no.: 630 992 00 05 anthracite

**HONDA VFR 800 X
CROSSRUNNER**
from date of manufacture 2015

Item-no.: 4001-070-135 anthracite

Assembling instructions



Note

Installation note:

Of course, the assembly requires a certain technical experience. If you are not sure how to execute a determined action, you should ask your local distributor to do it.

First, tighten all screws only loosely. After mounting all parts, the screws should be tightened to the torque specified. This guarantees, that the product is mounted without tension.

Observe the tightening torques of the motorcycle manufacturer!
Control all screw connections after the assembling for tightness!
Please notice our enclosed service information.

Also available:

Lock it side carrier/Center stand/Alurack rear rack/Skid plate/C-Bow holder/Headlight grilles

For item-numbers see our catalog or on our website.

More accessories are in progress.



Hepco & Becker GmbH
An der Steinmauer 6
D-66955 Pirmasens
Tel.: 0049 6331 - 1453 - 100
www.hepco-becker.de



Krauser GmbH
An der Steinmauer 6
D-66955 Pirmasens
Tel.: 0049 6331 - 1453 - 250
www.krauser.de

C-Bow



**HONDA VFR 800 X
CROSSRUNNER**
from date of manufacture 2015

Item-no.: 630 992 00 05 anthracite

**HONDA VFR 800 X
CROSSRUNNER**
from date of manufacture 2015

Item-no.: 4001-070-135 anthracite

Assembling instructions

Kit

- | | | |
|----|--|---------------------|
| 2 | 700007063 | C-Bow schwarz |
| 1 | 700008881 | adapter left |
| 1 | 700008882 | adapter right |
| 1 | 700008883 | retaining tab left |
| 1 | 700008884 | retaining tab right |
| 1 | 700008885 | Screw kit: |
| 2x | steel spacer $\text{Ø}18 \times \text{Ø}9 \times 60\text{mm}$, anthracite | |
| 2x | allen screw M8 x 90mm | |
| 2x | allen screw M8 x 20mm | |
| 6x | hexagon bolt M6 x 40mm | |
| 4x | washer $\text{Ø} 8,4$ | |
| 6x | washer $\text{Ø} 6,4$ | |
| | 15cm foam rubber strip, self-adhesive | |

Tools required

- Allen key 6
- Wrench 10

Preparing:

Stick the with foam rubber strip to the bottom of the tab on the adapter and the top of the retaining tabs for protection.

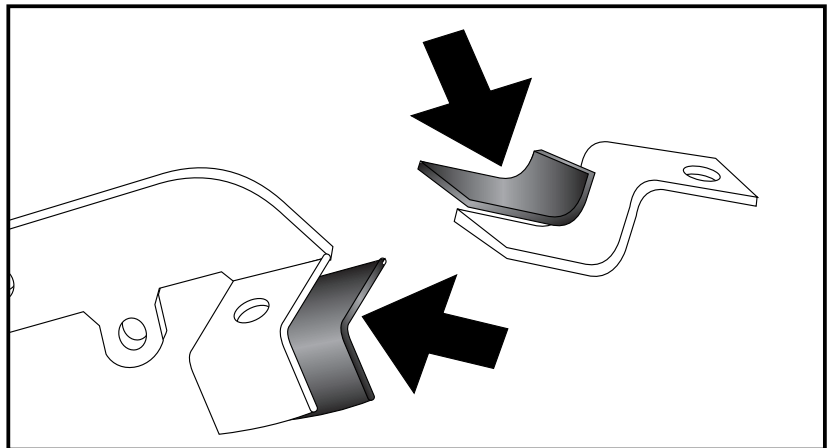

Preparing left + right:

Dismantle the screw in the front recess of the original case holder - it is obsolete.

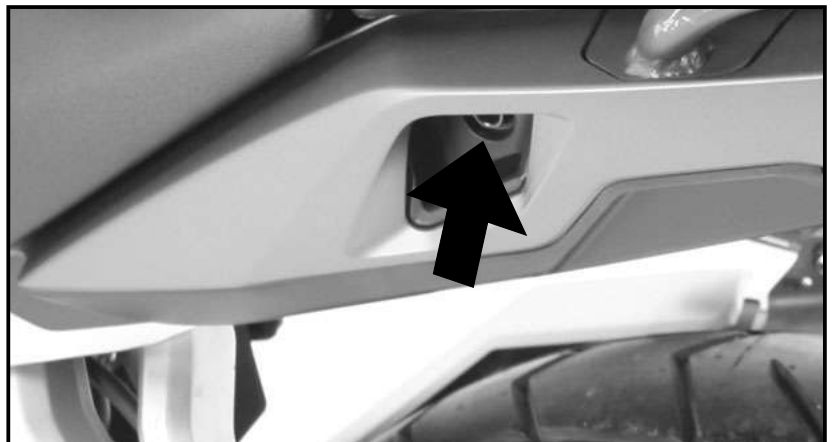

C-Bow



**HONDA VFR 800 X
CROSSRUNNER**
from date of manufacture 2015

Item-no.: 630 992 00 05 anthracite

**HONDA VFR 800 X
CROSSRUNNER**
from date of manufacture 2015

Item-no.: 4001-070-135 anthracite

Assembling instructions

Preparing of the C-Bow:

C-Bows and the adapters must be pre-assembled.

Use hexagon bolts M6 x 40 and washers $\varnothing 6,4$.

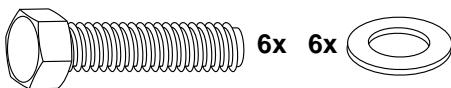

1

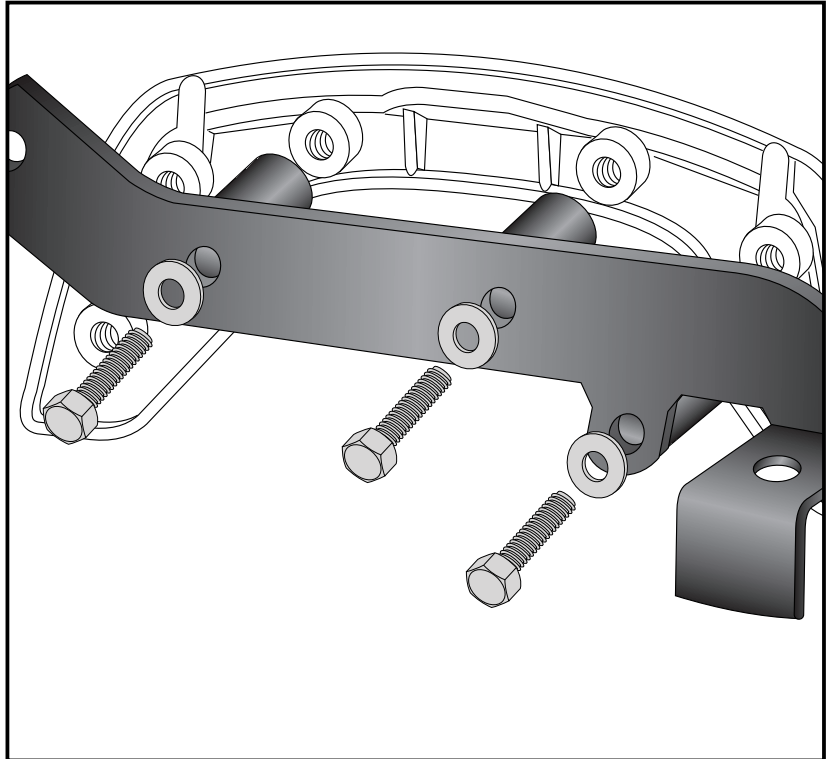

Fastening of the C-Bows right and left rear:

in the original case recesses.

Push the pre-assembled C-Bows in the original case recesses.

2

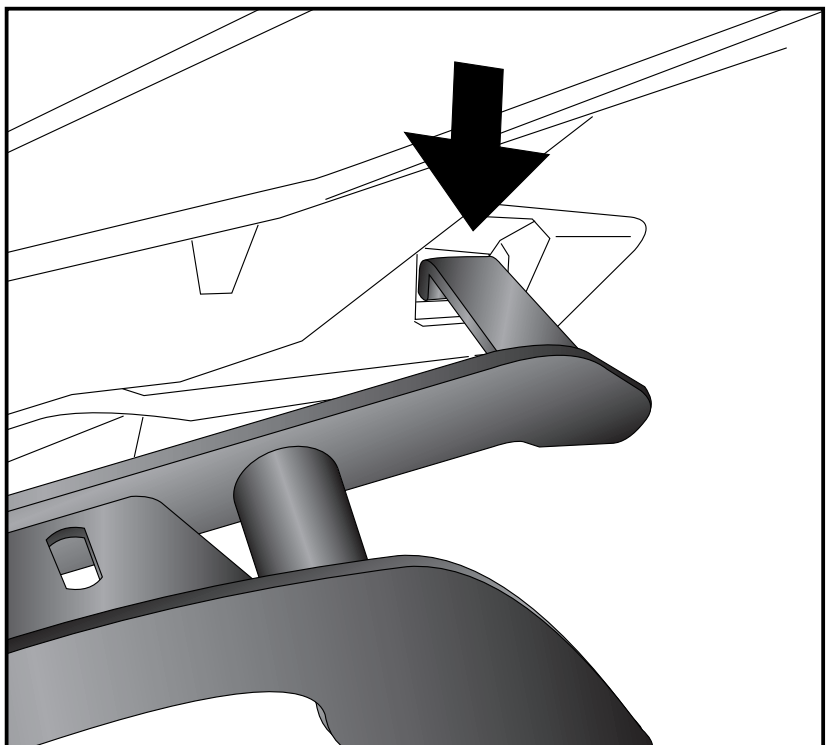

C-Bow



**HONDA VFR 800 X
CROSSRUNNER**
from date of manufacture 2015

Item-no.: 630 992 00 05 anthracite

**HONDA VFR 800 X
CROSSRUNNER**
from date of manufacture 2015

Item-no.: 4001-070-135 anthracite

Assembling instructions

Fastening of the C-Bows left + right front:

in the original case recesses at the free threads.

Use allen screws M9 x 90 and washers $\varnothing 8,4$. Add alu spacer $\varnothing 18 \times \varnothing 9 \times 60\text{mm}$ between adapter and bike.

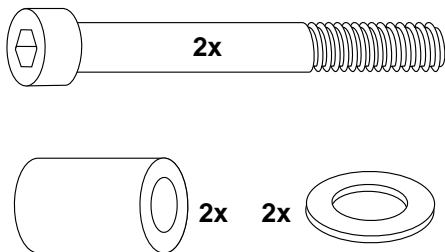

3

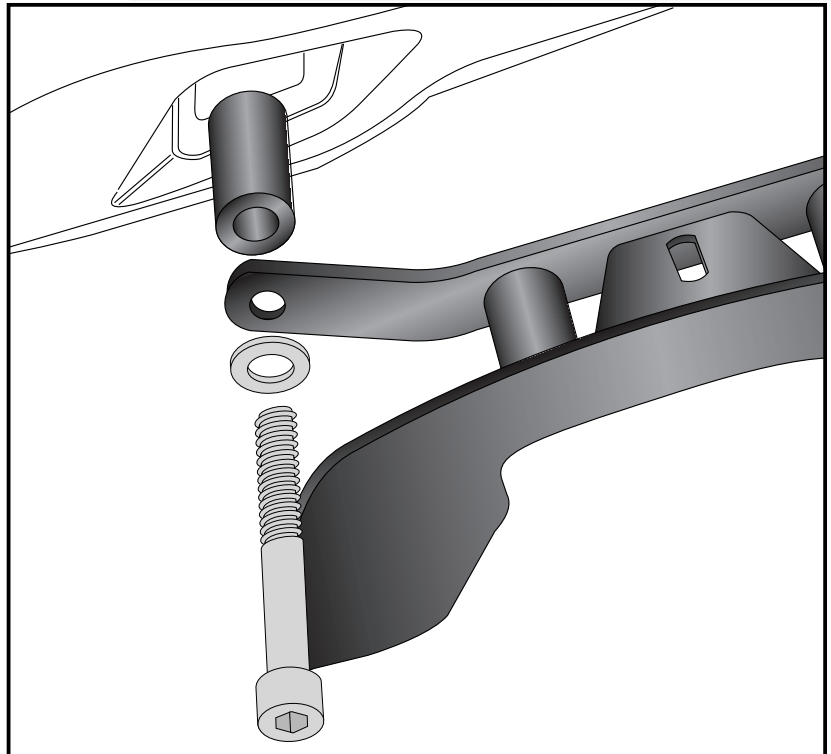

Fastening of the C-Bows left + right rear:

the rear fixing point of the C-Bows is additionally secured. For this purpose, fix the retaining tab at the bottom of the adapter with the screw M8 x 20mm and U - washer $\varnothing 8,4$.



3

