

Gepäckbrücke Alurack

TRIUMPH Speed Triple 1050
Baujahr 2008-2010

Artikel-Nr.:
650.755 01 01 schwarz



Montage

Seitenkoffer
Topcases
Gepäckträger
Lock it System
Softbags
Aluminiumkoffer
Lederkoffer
Schutzbügel
Hauptständer
Chopper-Parts
Accessoires



Der Bausatz umfaßt die folgenden Teile:

Stück	Bestellnr.	Bezeichnung	Stück	Bestellnr.	Bezeichnung
1	700006881	bestehend aus:	4	150.885	Inbusschraube M6 x12
1	799.901HB	Alu-Rack	4	150.938	Linsenkopfschraube M8 x 20
1	799.902HB	TC-Bügel für Alu-Rack	4	150.763	Inbusschraube M6 x 20
1	799.903HB	Abdeckplatte für Rack	2	150.762	Inbusschraube M6 x 18
1	700007142	Adapter links	4	150.810	U-Scheibe ø8,4
1	700007143	Adapter rechts	4	150.164	Viereck-Scheiben 20 x 20 x ø6,4
			1		Schablone



Anzugsmomente des Motorradherstellers beachten!
Nach der Montage alle Verschraubungen auf festen Sitz kontrollieren!
Bitte beachten Sie unsere beigefügten Serviceinformationen.

Weiteres Zubehör:

C-Bow Softtaschenhalter 630.775



Hepto & Becker GmbH
An der Steinmauer 6
D-66955 Pirmasens

Tel.: 06331 - 1453 - 100
Fax: 06331 - 1453 - 120
eMail: vertrieb@hepto-becker.de
www.hepto-becker.de

Gepäckbrücke Alurack

TRIUMPH Speed Triple 1050
Baujahr 2008-2010

Artikel-Nr.:
650.755 01 01 schwarz

Montage

Seitenkoffer
Topcases
Gepäckträger
Lock it System
Softbags
Aluminiumkoffer
Lederkoffer
Schutzbügel
Hauptständer
Chopper-Parts
Quad-Parts
Accessoires

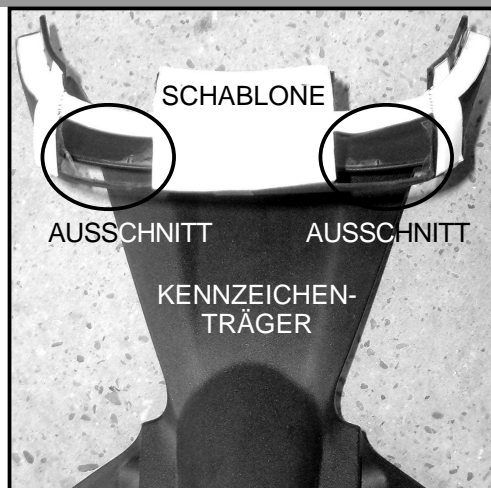

1

Vorbereitende Arbeiten:

Sitzbank abnehmen. Oberen Teil des Kennzeichenträgers und die Rückleuchte ausbauen.

Im oberen Teil des Kennzeichenträgers muss im Bereich der Adapter ausgeschnitten werden. (Schablone)

Tipp:

Schrauben sie alle Teile an und lassen sie die zugänglichen Schrauben etwas locker. Nachdem alles montiert ist, werden alle Schrauben auf das entsprechende Anzugsmoment angezogen. Dadurch wird sichergestellt, dass das Produkt spannungsfrei angebaut ist.

Montage der Adapter links und rechts:

Gepäckbrückenhalter jeweils in die Enden des Motorrad-Rohrrahmens einschieben. Gegebenenfalls mit Gummihammer vorsichtig einschlagen.

Der Gepäckbrückenhalter ist soweit einzuschieben, daß die Bohrungen in den Laschen mit den freien Gewindebohrungen am Rahmenheck übereinstimmen.

1

Die Laschen werden zur Fixierung der Adapter mit den Linsenkopfschrauben M8 x 20mm und U-Scheiben \varnothing 8,4 am Rahmen verschraubt.



2

Durch das dritte Loch in der Lasche werden die Inbusschrauben M6 x 18mm durchgeführt, um die Rückleuchte wieder anzuschrauben (die Originalschrauben entfallen).

Anschließend ausgeschnittenen Kennzeichenhalter wieder montieren.



2

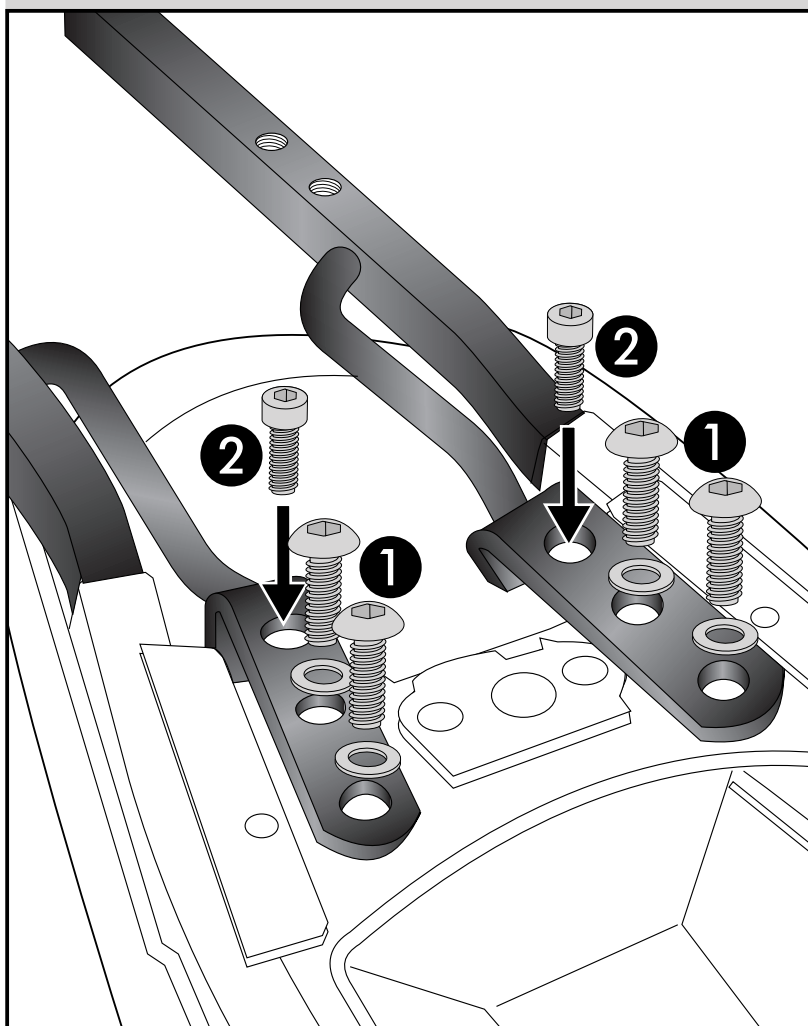

Gepäckbrücke Alurack

TRIUMPH Speed Triple 1050
Baujahr 2008-2010

Artikel-Nr.:
650.755 01 01 schwarz

Montage

Seitenkoffer
Topcases
Gepäckträger
Lock it System
Softbags
Aluminiumkoffer
Lederkoffer
Schutzbügel
Hauptständer
Chopper-Parts
Quad-Parts
Accessoires

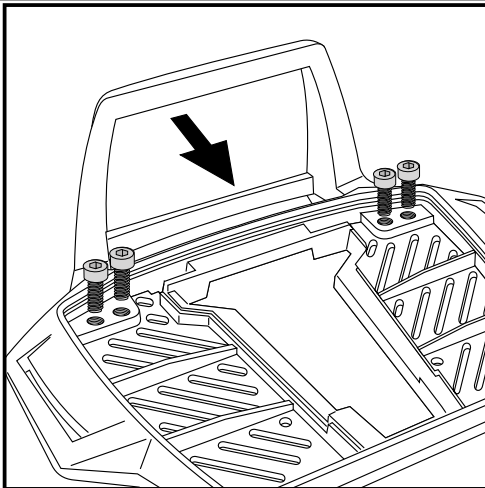

3

Vorbereitung des Alu-Racks:

Den beiliegenden TC-Bügel mit den Inbusschrauben 6 x 12 hinten unter dem Alu-Rack verschrauben.

HINWEIS:

Der TC-Bügel ist nur bei Anbringung eines Hepco & Becker Topcases erforderlich.

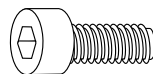

4x

Montage des Alu-Rack:

Das Alu-Rack wird mit den Inbusschrauben M6 x 20 und Viereckscheiben 20 x 20 x ø6,4 in den Gewinden der Adapter verschraubt.

Anschließend die Kunststoffabdeckung des Alu-Racks montieren.

4

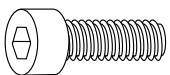
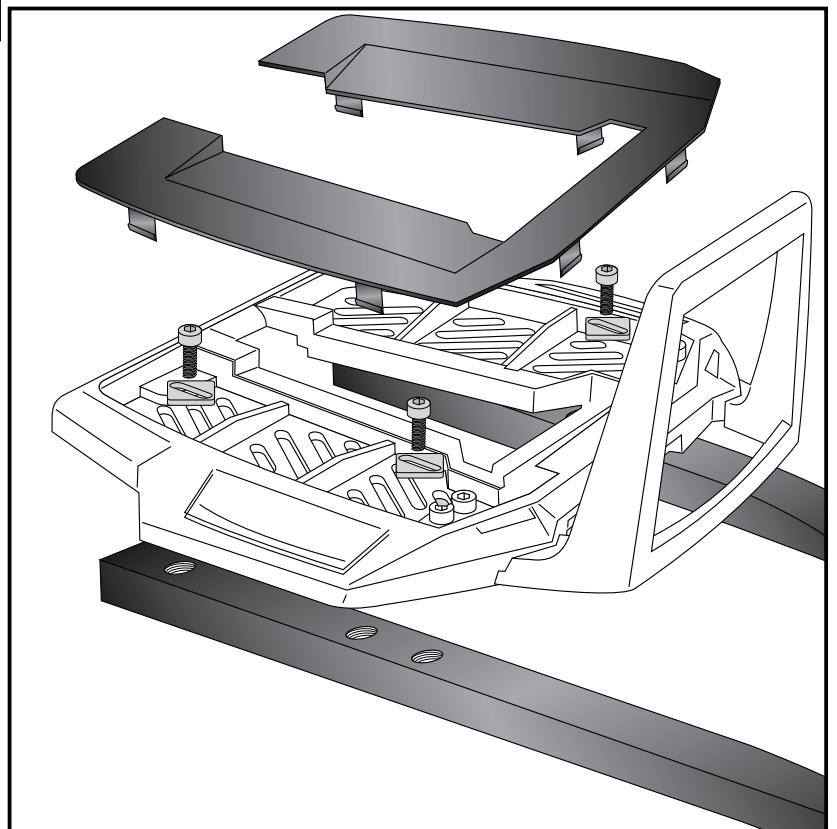

4x

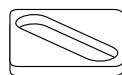

4x

Rear carrier
Alurack

TRIUMPH Speed Triple 1050
date of manufacture 2008-2010

Item - No.:
650.755 01 01 black

Assembling instructions

Side cases
Top cases
luggage frames
Lock it system
Softbags
Aluminium luggage
Leather luggage
Protection bars
Center stands
Chopper parts
Quad parts
Accessories



The kit includes the following parts:

Quant	item no.	description	Quant	item no.	description
1	700006881	contains:	4	150.885	allen screw M6 x12
1	799.901HB	alu-rack	4	150.938	filister head screw M8 x 20
1	799.902HB	bow for Alu-rack	4	150.763	allen screw M6 x 20
1	799.903HB	plastic cover for rack	2	150.762	allen screw M6 x 18
1	700007142	tube adapter left	4	150.810	washer ø8,4
1	700007143	tube adapter right	4	150.164	special washer 20 x 20 x ø6,4
			1		Drilling pattern



Control all screw connections after the assembling for tightness!
Please notice our enclosed service information.

Also available:

C-Bow Holder for softbags

Item-No. 630.775



Hepco & Becker GmbH
An der Steinmauer 6
D-66955 Pirmasens
Germany

Tel.: +49 6331 - 1453 - 100
Fax: +49 6331 - 1453 - 120
eMail: vertrieb@hepco-becker.de
www.hepco-becker.de

Rear carrier
Alurack

TRIUMPH Speed Triple 1050
date of manufacture 2008-2010

Item - No.:
650.755 01 01 black

Assembling instructions

- Side cases
- Top cases
- luggage frames
- Lock it system
- Softbags
- Aluminium luggage
- Leather luggage
- Protection bars
- Center stands
- Chopper parts
- Quad parts
- Accessories

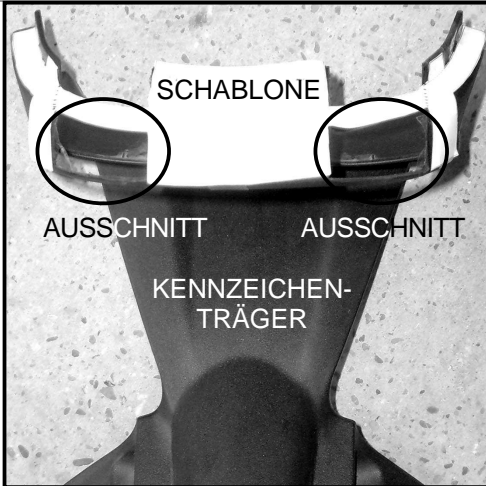

1

Preparing:

Dismantle seat. Dismantle top part of the number plate holder and the rear light.
The number plate holder must be cut out (see picture).
Use the drilling pattern

Tip:

Fit all parts and screw on not too strong.
After mounting all parts, the screws should be tightened to the torque specified.
This guarantees, that the kit is mounted without tension.

Fastening of the tube adapter left + right:

Insert the tube adapter into the open end of the frame.
Use a rubber mallet carefully as a help if necessary.
Insert tube adapters so far, that the boring in the strap are one line with the threaded hole in the frame.

①

Fix the tube adapters in the threaded hole in the frame with filister head screws M8 x 20 and washers ø8,4.



②

Stick the allen screws M6 x 18mm through the third holes in the bracket to screw the rear light again.
Mount the cut-out number plate holder again.

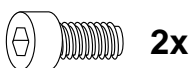

2

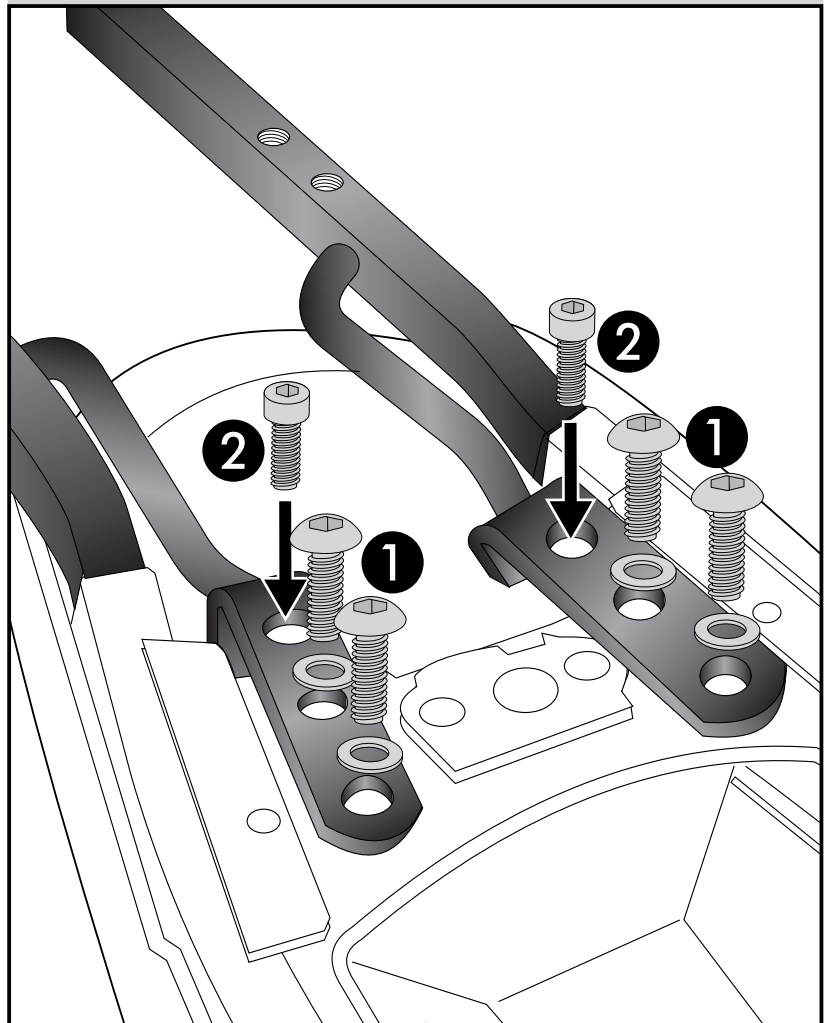

Rear carrier
Alurack

TRIUMPH Speed Triple 1050
date of manufacture 2008-2010

Item - No.:
650.755 01 01 black

- Side cases
- Top cases
- luggage frames
- Lock it system
- Softbags
- Aluminium luggage
- Leather luggage
- Protection bars
- Center stands
- Chopper parts
- Quad parts
- Accessories



Assembling instructions

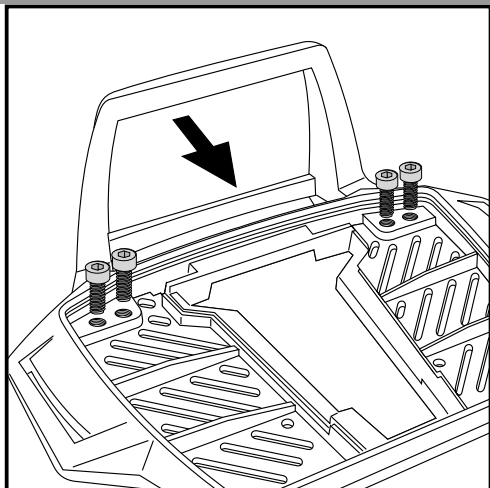

3

Fastening of the bow for the rack:

Fix the bow to the rack with allen screws
M6 x 12.

NOTICE:

The bow is only needed in use with a Hepco & Becker topcase.

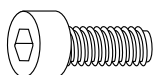

4x

Fastening of the alu-rack:
with allen screws M6 x 20 and special
washers 20 x 20 x ø6,4.

Mount the plastic cover.

4

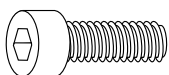
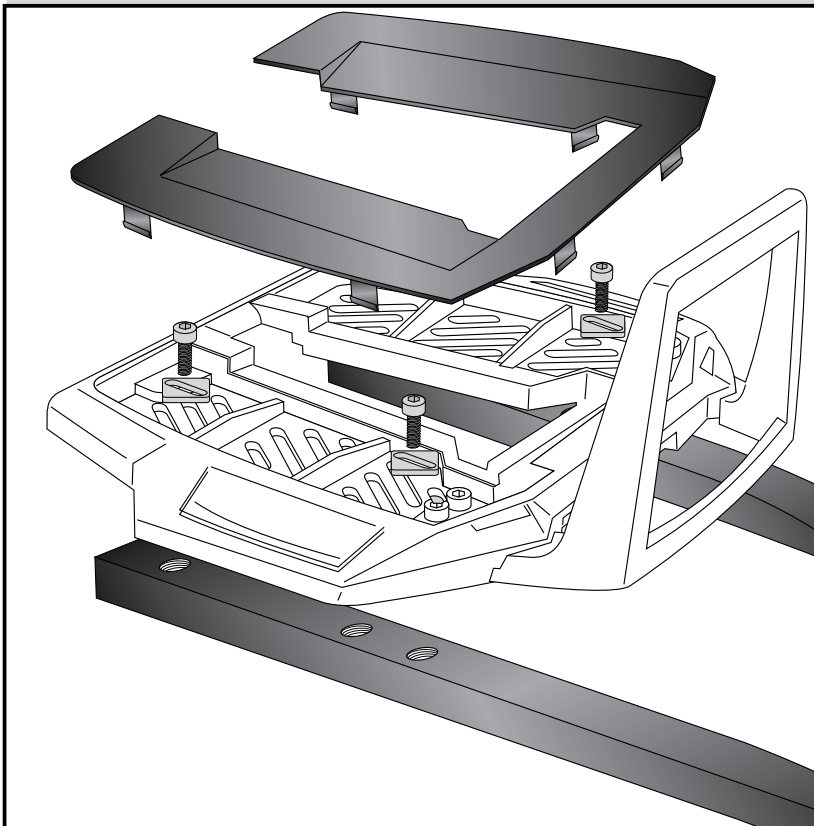

4x

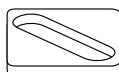

4x

Bohrschablone Drilling pattern

TRIUMPH Speed Triple 1050
2008-2010

Achtung !

Damit die Schablone 1:1 wiedergegeben wird, muß der Ausdruck ohne Anpassung an die Druckränder des Druckers (also in Originalgröße) gedruckt werden. Bitte das angegebene Maß kontrollieren.

Notice:

if you print the drilling pattern, you have to print it in original size (100%) without downsizing/enlarging to the paper format. Please check the specified length.

70 mm

