



SUZUKI GSX-R 600/750
ab Baujahr 2011

Art.-Nr.: 670.304 schwarz

SUZUKI GSX-R 600/750
ab Baujahr 2011

Art.-Nr.: 4003.049.301 schwarz

Montage

Der Bausatz umfaßt die folgenden Teile:

Stück	Bestellnr.	Bezeichnung	Stück	Bestellnr.	Bezeichnung
1	700007798	Gepäckplatte	4	150.799	selbstsichernde Muttern M6
1	700007799	Hakenplatte	4	151.283	Verschlußstopfen ø8 mm
4	151.333	Distanzhülsen schräg Ø20 x Ø7mm	2	150.986	Karoseriescheiben ø6,4 x ø18 mm
2	150.918	Karoseriescheiben Ø10,5 x Ø30	2	150.809	U-Scheiben ø6,4
2	151.267	Senkkopfschrauben M6 x 20	1	330.302	Logo Hepco & Becker ø30mm
2	151.268	Senkkopfschrauben M6 x 25	1	151.356	Dichtband 20x40 - Länge 80 cm



Anzugsmomente des Motorradherstellers beachten!
Nach der Montage alle Verschraubungen auf festen Sitz kontrollieren!
Bitte beachten Sie unsere beigefügten Serviceinformationen.



Hepco & Becker GmbH
An der Steinmauer 6
D-66955 Pirmasens
Tel.: 06331 - 1453 - 100
Fax: 06331 - 1453 - 120
eMail: vertrieb@hepco-becker.de
www.hepco-becker.de



Krauser GmbH
An der Steinmauer 6
D-66955 Pirmasens
Tel.: 06331 - 1453 - 250
Fax: 06331 - 1453 - 260
eMail: vertrieb@krauser.de
www.krauser.de



SUZUKI GSX-R 600/750
ab Baujahr 2011

Art.-Nr.: 670.304 schwarz

SUZUKI GSX-R 600/750
ab Baujahr 2011

Art.-Nr.: 4003.049.301 schwarz

Montage

Vorbereitung:

Original Soziussitz abnehmen. Original Schlossplatte vom Sitz demontieren.

Montage der Schlossplatte an der Gepäckplatte: ①

Vorne am Sportrack wird diese Schlossplatte (Suzuki Originalteil) mit 2 x Senkschrauben M6 x 25, 4 x Distanzbuchsen - schräg $\varnothing 20 \times \varnothing 7$, 2 x U-Scheiben $\varnothing 6,4 \times 18$ und 2 x selbstsichernden Muttern M6 verschraubt.

Achtung:

Die Positionierung der 4 Distanzbuchsen - schräg muss wie in der untenstehenden Detail-Abbildung erfolgen, damit die Schlossplatte die richtige Schrägstellung bekommt.

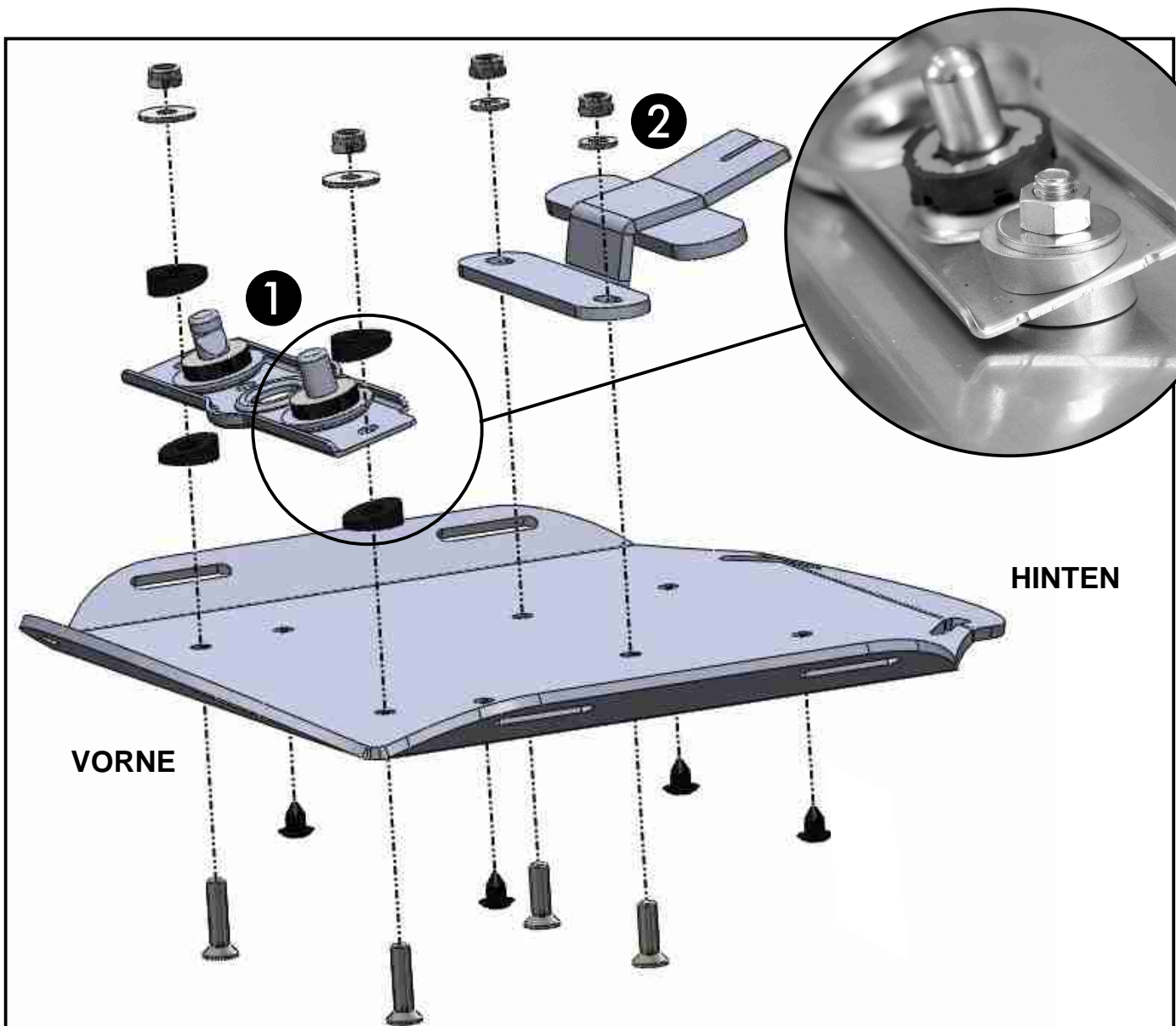



SUZUKI GSX-R 600/750
ab Baujahr 2011

Art.-Nr.: 670.304 schwarz

SUZUKI GSX-R 600/750
ab Baujahr 2011

Art.-Nr.: 4003.049.301 schwarz

Montage

Montage der Hakenplatte an der Gepäckplatte: ②

Hinten am Sportrack wird die Hakenplatte mit 2 x Senkschrauben M6 x20, 2x U-Scheibe Ø6,4 und 2 x selbstsichernde Muttern M6 verschraubt.

Die 4 nicht benutzten Bohrungen in der Gepäckplatte mit Verschlußstopfen verschließen.

Die Befestigung des Sportracks erfolgt in der gleichen Weise wie bei dem original Soziussitzkissen.

Bitte vor dem Fahren den festen Sitz des Sportracks im Schloss kontrollieren.

Anbringung des Dichtbandes:
dieses wird, wie gezeigt, auf der Rückseite der Sportrackplatte aufgeklebt.



Wenn das Sportrack nach dem Einrasten im Schloss zu viel Spiel hat (Klappergeräusche beim Fahren), können unter die Gummidämpfer der Schlossplatte (Suzuki Originalteil) noch die 2 x Karosseriescheiben ø10,5 x ø30 gefügt werden.

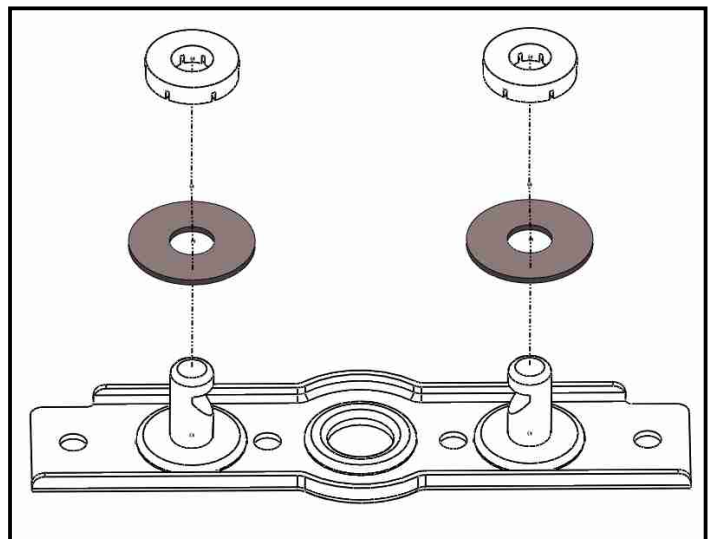



SUZUKI GSX-R 600/750
from date of manufacture 2011

Item.-No.: 670.304 black

SUZUKI GSX-R 600/750
from date of manufacture 2011

Item.-No.: 4003.049.301 black

Assembling instructions

The kit includes the following parts:

Quant	item no.	description	Quant	item no.	description
1	700007798	sportrack plate	4	150.799	self lock nuts M6
1	700007799	holding plate	4	151.283	plastic plug Ø8 mm
4	151.333	special spacer Ø20 x Ø7mm	2	150.986	body washer ø6,4 x ø18 mm
2	150.918	body washer Ø10,5 x Ø30	2	150.809	washer ø6,4
2	151.267	countersunk head screw M6 x 20	1	330.302	emblem Hepco & Becker ø30mm
2	151.268	countersunk head screw M6 x 25	1	151.356	Seal strip 20x 40 mm - lenght 80 cm



Control all screw connections after the assembling for tightness!
Please notice our enclosed service information.



Hepco & Becker GmbH
An der Steinmauer 6
D-66955 Pirmasens
Tel.: +49 6331 - 1453 - 100
Fax: +49 6331 - 1453 - 120
eMail: vertrieb@hepco-becker.de
www.hepco-becker.de



Krauser GmbH
An der Steinmauer 6
D-66955 Pirmasens
Tel.: +49 6331 - 1453 - 250
Fax: +49 6331 - 1453 - 260
eMail: vertrieb@krauser.de
www.krauser.de



SUZUKI GSX-R 600/750
from date of manufacture 2011

Item.-No.: 670.304 black

SUZUKI GSX-R 600/750
from date of manufacture 2011

Item.-No.: 4003.049.301 black

Assembling instructions

Preparing:

Dismantle original pillion seat. Dismantle original lid plate from the seat.

Fastening of the Suzuki lid plate to the sportrack plate:

Fix the Suzuki lid plate at the sportrack plate with countersunk head screws M6 x 25, washers $\varnothing 6,4 \times 18$, the special spacer $\varnothing 20 \times \varnothing 7$ and self lock nuts M6 as shown.

Notice position of the special washers (picture) to reach the correct angle of the lid plate.

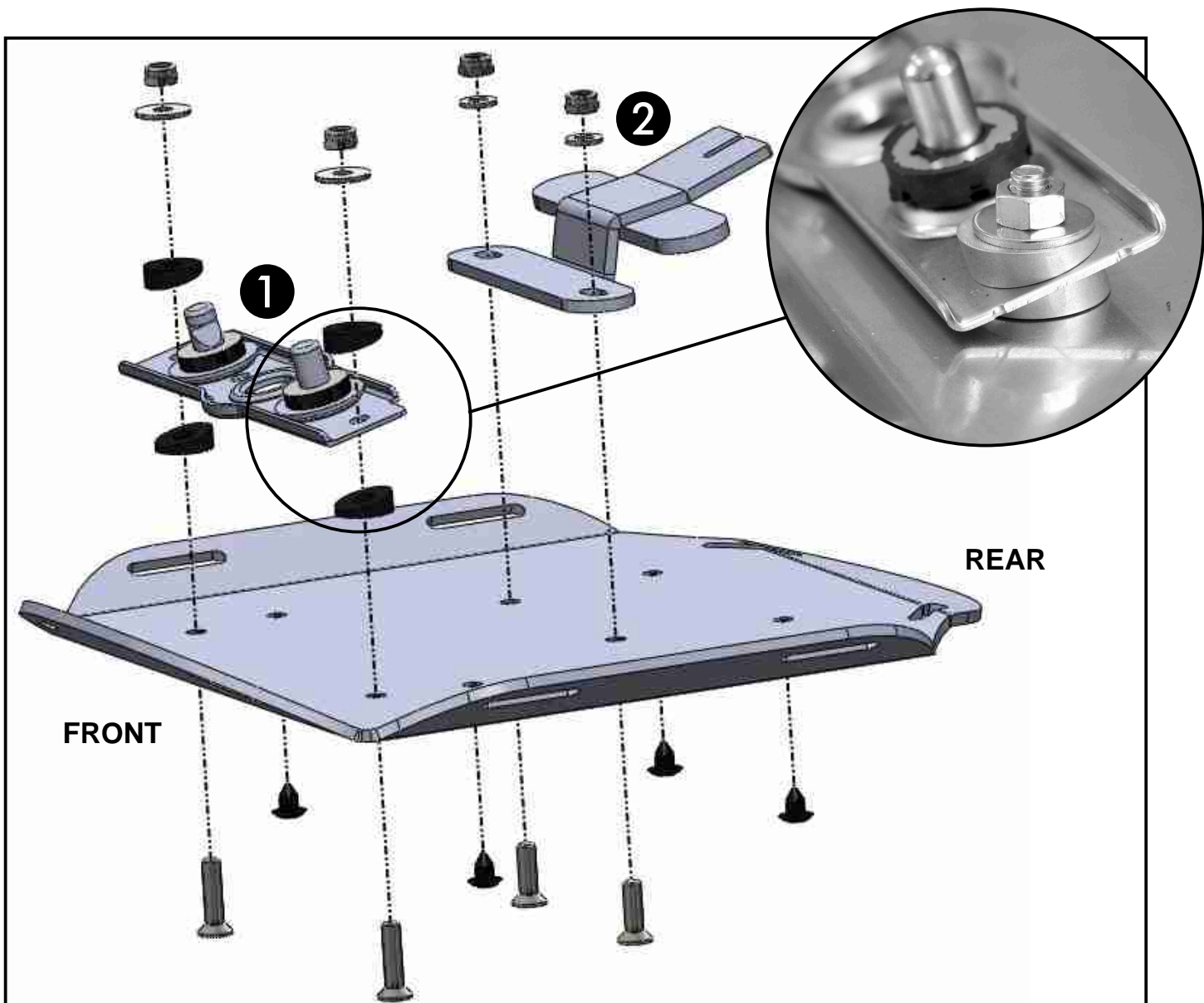



SUZUKI GSX-R 600/750
from date of manufacture 2011

Item.-No.: 670.304 black

SUZUKI GSX-R 600/750
from date of manufacture 2011

Item.-No.: 4003.049.301 black

Assembling instructions

Fastening of the holding plate to the sportrack: ②

Fix the holding plate to the sportrack plate with countersunk head screws M6 x 18, washers $\varnothing 6,4$ and self lock nuts M6.

Seal up the 4 holes not in use with sealing plugs.

Fixing the SPORTRACK onto the motorbike is the same as fixing a pillion seat.
Please check that the SPORTRACK is securely fitted before driving.

Affixing of the seal strip:

this will be stuck, as shown on the picture, to the back of the Sportrack plate.

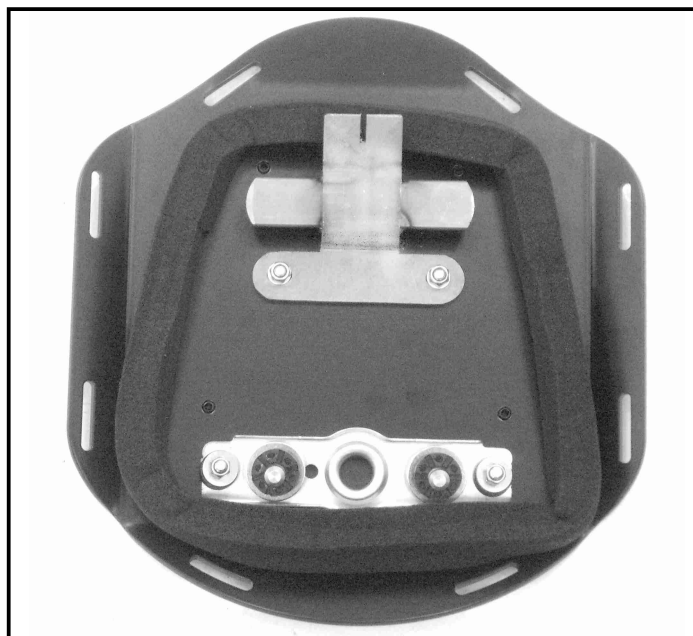

If the sportrack has too much tolerance (rattling noise while driving) after engagement in the lid, you can sandwich the body washers $\varnothing 10,5 \times \varnothing 30$ between original rubber element and lid plate.

