

Kardanschut

BMW R 1200 R/RS
ab Baujahr 2015

Artikel-Nr.: 420676-01 schwarz

Artikel-Nr.: 420677-01 schwarz



Seitenkoffer
Topcases
Gepäckträger
Lock it System
Softbags
Aluminiumkoffer
Lederkoffer
Schutzbügel
Hauptständer
Chopper-Parts
Quad-Parts
Accessoires

Montage

Der Bausatz umfaßt die folgenden Teile:

Stück	Bestellnr.	Bezeichnung	Stück	Bestellnr.	Bezeichnung
1	700008124	Kardanschut	1	151.309	Senkscheibe Ø6,4 x 18
1	151.173	Senkschraube M8 x 40mm	1	151.302	Senkscheibe Ø8,4 x 25
1	151.270	Senkschraube M6 x 50mm	2	151.487	Aludistanz Ø13 x Ø 7 x 38 mm
1	150.896	Linienkopfschraube M6 x 50mm	1	151.405	Schrägbuchse ø13,7xø8,5x18mm
1	150.809	U-Scheibe Ø6,4	1	151.406	Schrägbuchse ø13,7xø8,5x18mm M8
			1	330.302	Emblem H&B ø30mm



Anzugsmomente des Motorradherstellers beachten!

Nach der Montage alle Verschraubungen auf festen Sitz kontrollieren!
Bitte beachten Sie unsere beigefügten Serviceinformationen.

Als weiteres Zubehör lieferbar:

Kofferträger (Lock it System, abnehmbar)	Art.-Nr.:	650.676 00 01
Alurack (für Original-Gepäckbrücke)	Art.-Nr.:	650.676 01 01
Easyrack (für Original-Gepäckbrücke)	Art.-Nr.:	661.676 01 01
Verbreiterung (für Original-Gepäckbrücke)	Art.-Nr.:	800.676
Motorschutzbügel	Art.-Nr.:	501.676 00 01

Mehr Zubehör auf unsere Homepage.



Hepto & Becker GmbH
An der Steinmauer 6
D-66955 Pirmasens

Tel.: 06331 - 1453 - 100
Fax: 06331 - 1453 - 120
eMail: vertrieb@hepto-becker.de
www.hepto-becker.de

Kardanschut

BMW R 1200 R/RS
ab Baujahr 2015

Artikel-Nr.: 420676-01 schwarz

Artikel-Nr.: 420677-01 schwarz

Montage

Seitenkoffer
Topcases
Gepäckträger
Lock it System
Softbags
Aluminiumkoffer
Lederkoffer
Schutzbügel
Hauptständer
Chopper-Parts
Quad-Parts
Accessoires



Vorbereitung:

Die schwarze, originale Kunststoffabdeckung am Kardangelenk entfernen, diese entfällt. Die 2 unteren Originalschrauben des hinteren Schutzblechs ebenfalls demontieren, diese entfallen.

Montage des Kardanschlutzes vorne:

An der vorderen Bohrung des Kardanschlutzes die Senkkopfschraube M8x40 zusammen mit der Senkscheibe $\varnothing 8,4$ von außen durchstecken. Die Schrägbuchse mit Durchgangsbohrung (ohne Gewinde) von der Innenseite auf die Senkkopfschraube M8 aufstecken, das Gegenstück (mit Gewinde) aufdrehen.

Beide Schrägen müssen zueinander zeigen! Buchse soweit vordrehen, dass sich diese noch leicht bewegen!

Den Kardanschut mit den vormontierten Schrägbuchsen in die Bohrung des Kardangelenks stecken und die Senkkopfschraube M8x40 festziehen.

Tipp: Die Schrägbuchsen mit leichter Vorspannung in die Bohrung stecken und beim Festziehen mit dem Schraubenschlüssel etwas wackeln, bis die Schrägbuchsen klemmen.

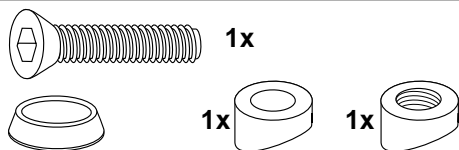

1

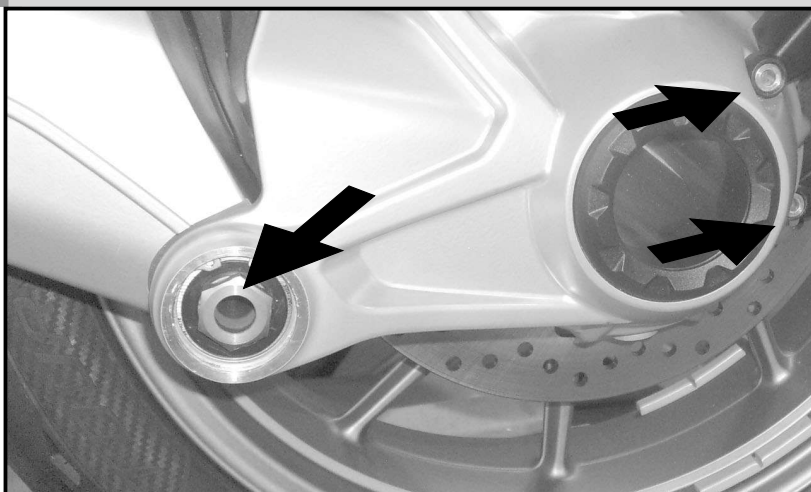

2

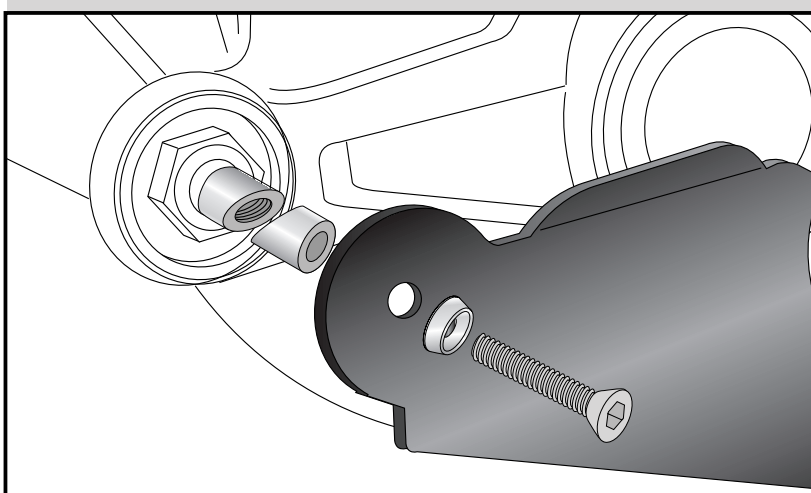

Montage des Kardanschlutzes hinten:

An der oberen Befestigung mit Senkkopfschraube M6x50 und Senkscheibe $\varnothing 6,4$ anschrauben. Dazwischen die Distanzbuchse $\varnothing 13 \times \varnothing 7 \times 38 \text{mm}$ fügen. ①

An der unteren Befestigung mit der Linsenkopfschraube M6x50 und U-Scheibe $\varnothing 6,4$ anschrauben. Distanzhülse $\varnothing 13 \times \varnothing 7 \times 38 \text{mm}$ zwischenfügen. ②

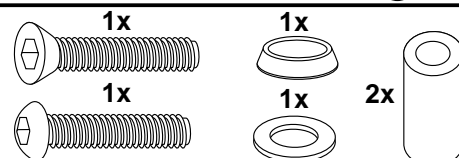

3



Kardan protection

BMW R 1200 R/RS
from date of manufacture 2015

Item-no: 420676-01 black

Item-no: 420677-01 black

Side cases
Top cases
luggage frames
Lock it system
Softbags
Aluminium luggage
Leather luggage
Protection bars
Center stands
Chopper parts
Quad parts
Accessories



Assembling instructions

The kit includes the following parts:

quant	item no.	description	quant	item no.	description
1	700008124	kardan protection	1	151.309	countersunk washer Ø6,4 x 18
1	151.173	countersunk screw M8 x 40mm	1	151.302	countersunk washer Ø8,4 x 25
1	151.270	countersunk screw M6 x 50mm	2	151.487	alu spacer Ø13 x Ø 7 x 38mm
1	150.896	filister head screw M6 x 50mm	1	151.405	obliquely spacer ø13,7xø8,5x18mm
1	150.809	washer Ø6,4	1	151.406	obliquely spacer ø13,7xø8,5x18mm M8
			1	330.302	emblem H&B ø30mm

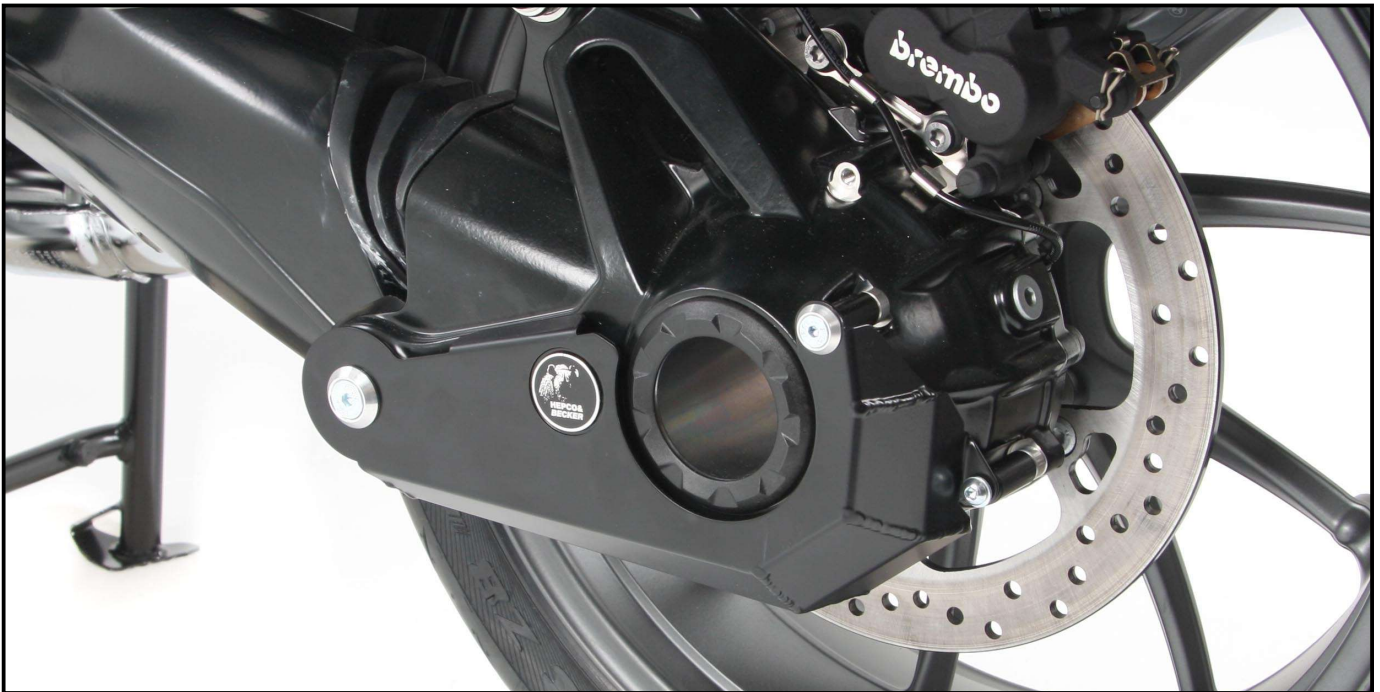

Control all screw connections after the assembling for tightness!
Please notice our enclosed service information.

Also available:

Side carrier (Lock it System, removable)	650.676 00 01
Alurack (for original rear rack)	650.676 01 01
Easyrack (for original rear rack)	661.676 01 01
Enlargement (for original rear rack)	800.676
Engine guard	501.676 00 01

More accessories: see our homepage.



Hepco & Becker GmbH
An der Steinmauer 6
D-66955 Pirmasens

Tel.: 06331 - 1453 - 100
Fax: 06331 - 1453 - 120
eMail: vertrieb@hepco-becker.de
www.hepco-becker.de

Kardan protection

BMW R 1200 R/RS
from date of manufacture 2015

Item-no: 420676-01 black

Item-no: 420677-01 black

Side cases
Top cases
luggage frames
Lock it system
Softbags
Aluminium luggage
Leather luggage
Protection bars
Center stands
Chopper parts
Quad parts
Accessories



Assembling instructions

Preparing:

Dismantle the original plastic cover of the kardan. Cover is obsolete. Dismantle original screws of the rear fender bolting, see picture. Screws are obsolete.

Fastening of the kardan protection front:

Push the countersunk screw M8x40 through to the front hole of the kardan protection from the outside together with the countersunk washer $\varnothing 8,4$. Attach the obliquely spacer (without thread) from the inside to the countersunk screw. Screw on the second obliquely spacer with thread also.

Both slopes must face each other!
Screw on the spacers so far that they are still easy to move!

Stick the so prepared cardan protection in the hole of the joint and tighten the countersunk screw M8x40.

Tip: Put the obliquely spacers with slight tension in the hole and wiggle slightly when tightening with the wrench until the spacers jam.

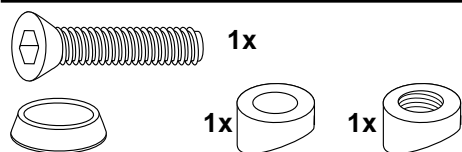

1

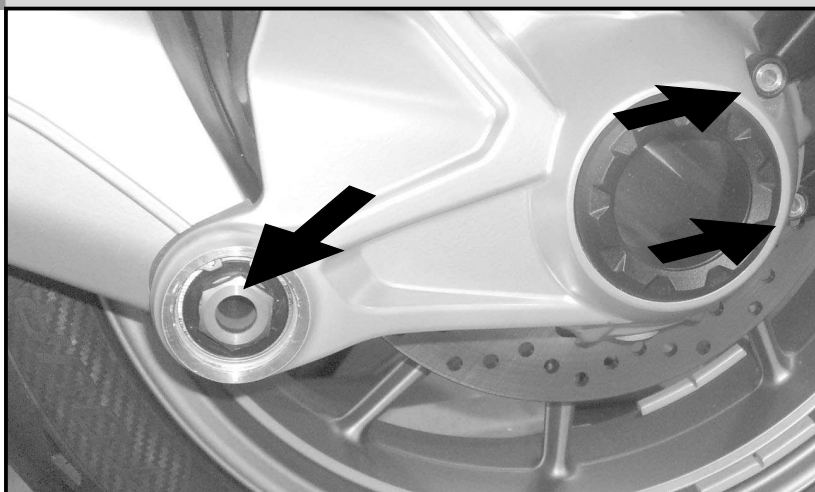

2

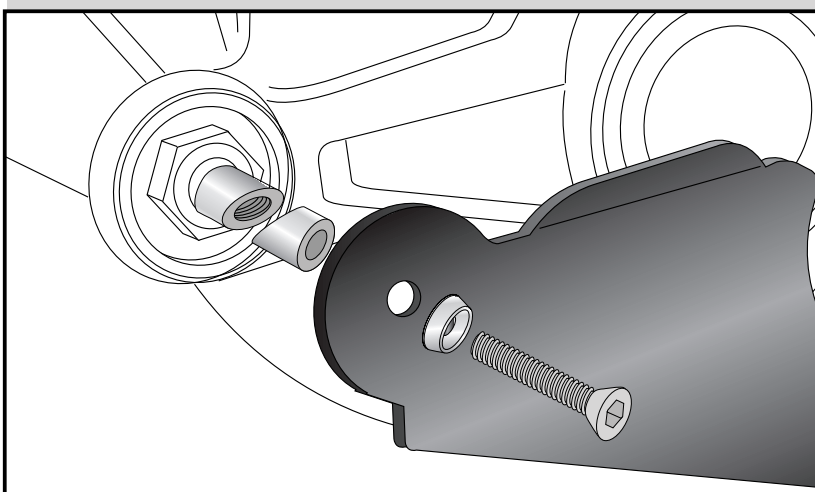

Fastening of the kardan protection rear:

①

at the top with countersunk screw M6x50 and countersunk washer $\varnothing 6,4$. Sandwich spacer $\varnothing 13 \times 7 \times 38 \text{mm}$.

②

At the bottom with filister head screw M6x50 and washer $\varnothing 6,4$. Sandwich spacer $\varnothing 13 \times 7 \times 38 \text{mm}$.

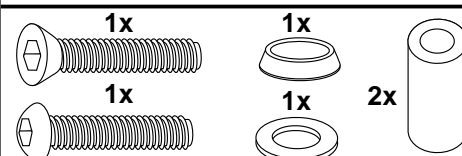

3

