

Soziusfußrastenverlegung / Pillion footrest shifting

Kawasaki W 800 Street / Cafe

ab Baujahr 2019 / from date of manufacture 2019

Artikel Nr.: / Item-no.:

42152541 00 01 schwarz/black



DE INHALT
GB CONTENT

1x 700010455 Adapter links
1x 700010456 Adapter rechts
1x 700010457 Schraubensatz:

2x Zylinderschraube M8x60
2x Zylinderschraube M8x50
6x U-Scheibe Ø8,4
2x Selbstsichernde Mutter M8
2x Kunststoffabdeckkappe M8
2x Aludistanz Ø25xØ9x23

1x 700010455 Adapter left
1x 700010456 Adapter right
1x 700010457 Screw kit:

2x Allen screw M8x60
2x Allen screw M8x50
6x Washer Ø8,4
2x Self lock nut M8
2x Plastic cap M8
2x Alu spacer Ø25xØ9x23

DE HINWEIS
GB NOTICE

Verlegung 90mm nach vorne, 30mm nach unten
Montage nur in Kombination mit Kofferträger 6502541 möglich

Shifting 90mm to the front, 30mm to the bottom
Fastening possible in combination with side carrier 6502541 only

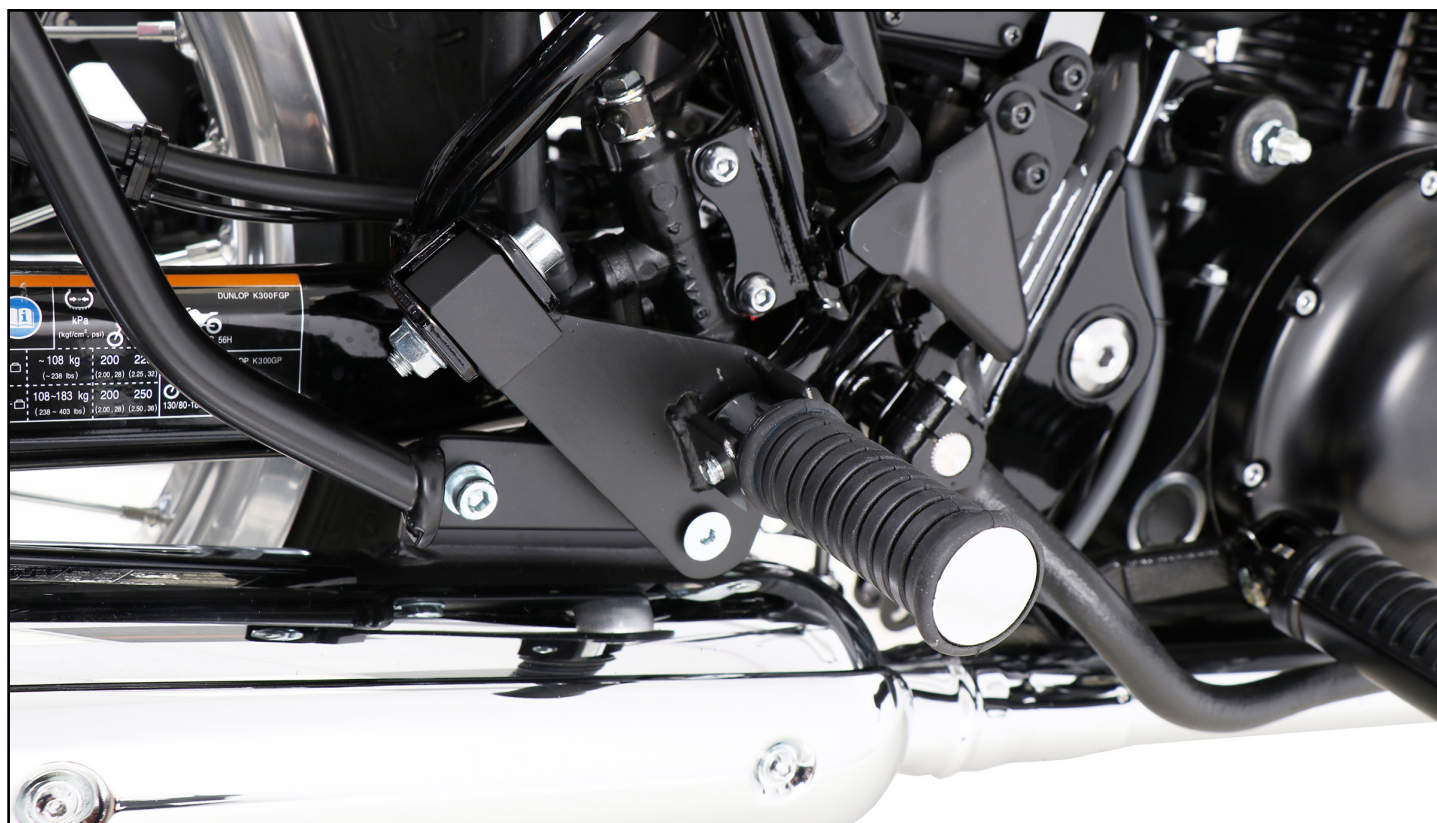

DE BENÖTIGTE WERKZEUGE
GB TOOLS REQUIRED

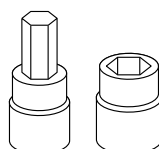

Set

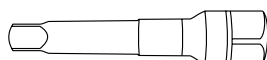

Verlängerung/extension

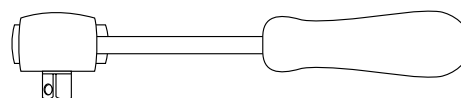

Ratsche/Ratchet

DE WICHTIG
GB IMPORTANT

Die Voraussetzung für die Montage ist natürlich eine gewisse technische Erfahrung. Wenn Sie sich nicht sicher sind, wie man eine bestimmte Arbeit ausführt, sollten Sie diese Ihrer Fachwerkstatt überlassen.
Ziehen sie alle zugänglichen Schrauben zuerst nur locker an. Nachdem alles montiert ist, werden die Schrauben dann auf das entsprechende Anzugsmoment festgezogen. Dadurch wird sichergestellt, dass das Produkt spannungsfrei angebaut ist. Anzugsmomente beachten! Nach der Montage alle Verschraubungen auf festen Sitz kontrollieren!

Of course, the assembly requires a certain technical experience. If you are not sure how to execute a determined action, you should ask your local distributor to do it. First, tighten all screws only loosely. After mounting all parts, the screws should be tightened to the torque specified. This guarantees, that the product is mounted without tension. Observe the tightening torques of the manufacturer! Control all screw connections after the assembling for tightness!

DE VORBEREITUNG
GB PREPARING

Die originalen Soziusrasten demontieren.
Die vordere Schraube links und rechts des Kofferträgers demontieren, diese entfallen.

Dismantle the original pillion footrests.
Remove the front original screws of the side carrier on the right and left, these are omitted.

DE MONTAGEANLEITUNG
GB MOUNTING INSTRUCTIONS

Montage der Adapter rechts/links oben:

Den Adapter mit dem Vierkant in die originale Halterung der Soziusraste stecken und mit der Zylinderschraube M8x50, den U-Scheiben Ø8,4 und der selbstsichernden Mutter M8 verschrauben. Die Abdeckkappe M8 auf die Mutter aufstecken.

Fastening of the adapters right/left top:

Insert the adapter with the square into the original pillion ratchet holder and tighten with allen screw M8x50, washers Ø8.4 and self lock nut M8. Fit the M8 plastic cap onto the nut.

1

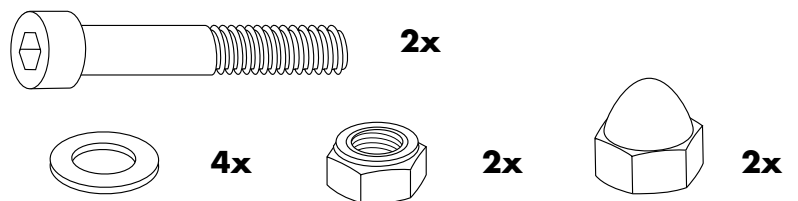
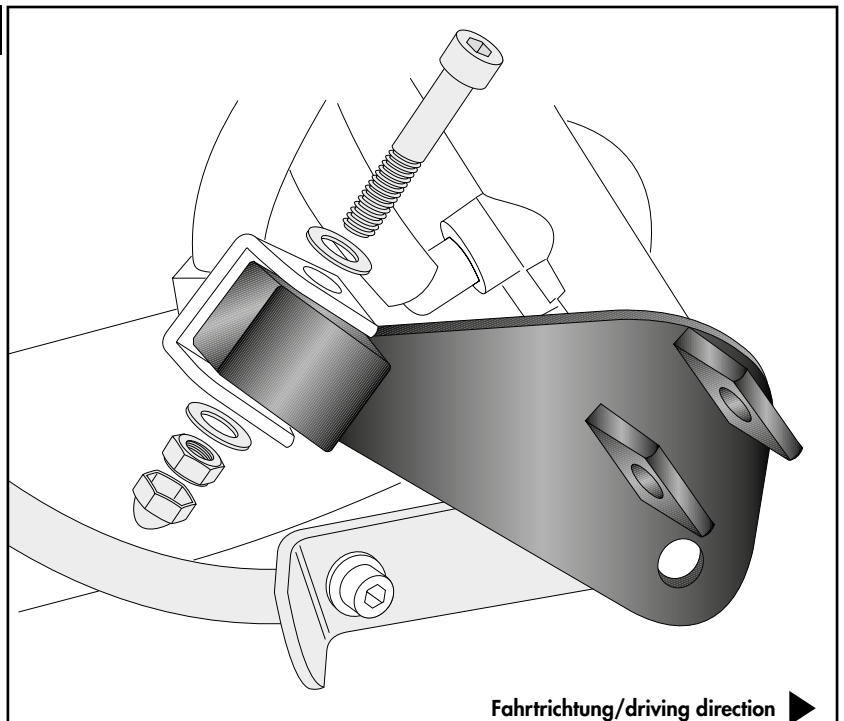

Montage der Adapter rechts/links unten:

Mit der Zylinderschraube M8x60 und der U-Scheibe Ø8,4 in der vorderen Verschraubung des Kofferträgers befestigen. Zwischen Adapter und Kofferträger die Aludistanz Ø25xØ9x23 fügen.

Die Soziusrasten mit dem originalen Bolzen und dem Sicherungsring in den Aufnahmen der Adapter befestigen. **Funktion prüfen!**

Fastening of the adapters right/left bottom:

With the allen screw M8x60 and the washer Ø8.4 into the front screw connection of the side carrier. Insert the alu spacer Ø25xØ9x23 between the adapter and the carrier.

Fasten the footrests with the original bolt and the locking ring in the adapter mounting lugs.

Check function!

2

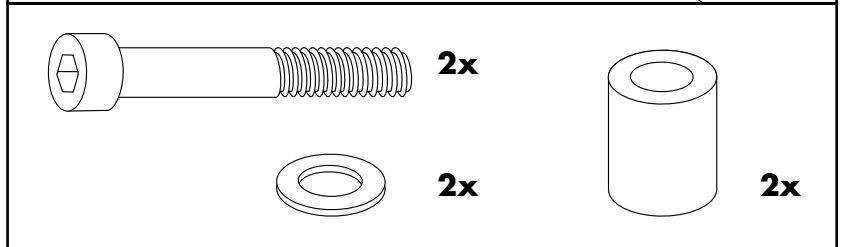
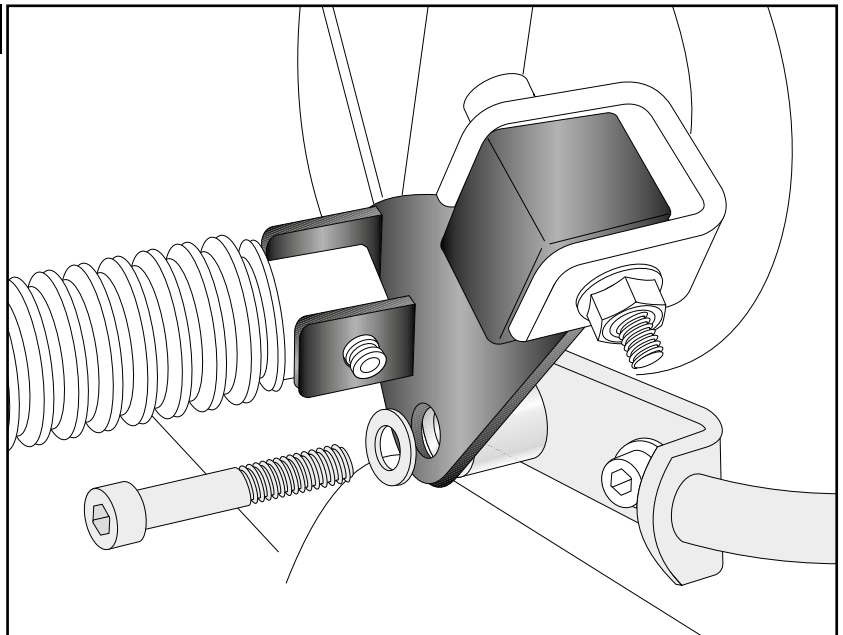

Nach der Montage alle Verschraubungen auf festen Sitz kontrollieren ! Abgebaute Teile wieder montieren. Bitte beachten Sie unsere beigefügten Serviceinformationen.

Control all screw connections after the assembling for tightness! Reassemble the dismanteled parts. Please notice our enclosed service information.

Als weiteres Zubehör lieferbar:/ Also available:

5012541 00 01 Motorschutzbügel schwarz / Engine guard black
6502541 00 01 Kompletträger schwarz / Complete carrier black

Vorstehende Komponenten auch in chrom lieferbar. Protruding components also available in chrome.

Weiteres Zubehör auf unsere Homepage. More accessories: see our homepage.



Hepco & Becker GmbH
An der Steinmauer 6
D-66955 Pirmasens
Germany

Tel.: +49 (0)6331 - 1453 - 100
Fax: +49 (0)6331 - 1453 - 120
eMail: vertrieb@hepco-becker.de
www.hepco-becker.de