

Hinweis / Note

Erforderliche Arbeiten dürfen nur von entsprechend qualifizierten Personen durchgeführt werden. Lesen Sie diese Montageanleitung in Ruhe bis zum Ende bevor mit den Arbeiten begonnen wird. Diese Montageanleitung dient nur als Richtlinie und ist nicht für einen bestimmten Motorradtyp erstellt.

- Bitte verwenden Sie nur geeignetes Werkzeug.
- Achten Sie auf einen sicheren Halt des Motorrads während der Arbeiten.
- Eine zusätzlicher Helfer erleichtert die Montagetätigkeit.

Therefore, any necessary work may only be carried out by appropriately qualified persons. Please read these assembly instructions in full before beginning work. These instructions are intended as a general guide and are not specific to any particular type of motorcycle.

- Use only suitable tools.
- Ensure that the motorcycle is held securely during work.
- An additional assistant simplifies the assembly process.

Achtung / Caution



Nach erfolgter Montage bei vollem Lenkeinschlag prüfen, ob hydraulische Leitungen und Kabel weder spannen noch scheuern. Es ist ggf. notwendig, die Leitungen zu verlängern. Passende Adapter erhalten Sie bei uns.

Der feste Sitz der Bauteile sollte regelmäßig überprüft werden. Sollte ein Bauteil Beschädigungen aufweisen, muss dieses umgehend ersetzt werden.

Irrtümer & Änderungen vorbehalten. Kein Anspruch auf Richtigkeit. Bei Fragen oder Unsicherheiten beim Anbau wenden Sie sich bitte an unseren Support oder einen qualifizierten & zertifizierten Zweiradmechaniker. Keine Haftung für Schäden durch unsachgemäße Montage.

After installation, check that the hydraulic lines and cables are neither under tension nor chafing when the steering wheel is fully turned. It may be necessary to extend them. You can obtain suitable adapters from us.

However, a regular check of the tight fit of the components must be ensured. If a component shows signs of damage, it must be replaced immediately.

Subject to errors and changes. No claim to accuracy. For questions or uncertainties during installation, please contact our support team or a qualified and certified motorcycle mechanic. No liability for damages caused by improper installation.

LENKERERHÖHUNG MIT VERSATZ HANDLEBAR RISER WITH OFFSET

Art.Nr./Item-no.:

4245-V3515-35-15-BL

Erhöhung 35mm / Versatz 15mm / Lenker Ø32,0mm
Raise 35mm / Offset 15mm / Handlebar Ø32,0mm



Inhalt / Content

2x Lenkererhöhung mit Versatz
4x Torxschraube M8x30
3x Kabelbinder
Allgemeine Betriebserlaubnis

2x handlebar riser with offset
4x torx screw M8x30
3x cable tie
product certificate



Montageanleitung / Installation Instruction

Montage Abb. A1

Zunächst Lenker demontieren, dann mit Schritt 1 fortfahren.

1. Lenkererhöhungen einsetzen
2. Beiliegende Schrauben M8x30 einsetzen und festziehen (23 Nm)
3. Halteclip des Kupplungszuges am Lenker entfernen und Lenker einsetzen
4. Obere Lenkerklemmung auflegen und Lenker mit 0° Markierung ausrichten.
5. Orig. Schrauben M8 einsetzen, zunächst in Fahrtrichtung vorne, dann hinten festziehen (23 Nm).
Es entsteht ein Spalt (Abb. A2).

Wichtig: Wenn der Motor nicht mehr startet oder eine Fehlermeldung auf dem Display angezeigt wird, ist meist ein Stecker der Brems- oder Kupplungsarmatur nicht korrekt eingesteckt - diese lösen sich leicht. Sollte der Kupplungszug bei maximalem Lenkeinschlag rechts gequetscht werden, muss dieser mit einem Kabelbinder am Lufteinlass etwas weiter vorne fixiert werden.

Assembly Fig. A1

First remove the handlebar then continue with step 1.

1. Insert handlebar riser
2. Insert and tighten the enclosed M8x30 bolts (23 Nm)
3. Remove the clutch cable retaining clip from the handlebar and insert the handlebar
4. Fit the upper handlebar clamp and align the handlebars with the 0° mark.
5. Insert original M8 screws, first tighten in the direction of travel at the front, then at the rear (23 Nm).
A gap is created (Fig. A2).

Important: The plugs in the fittings come off very easily. If the engine does not start anymore or an error message is shown on the display, it is mostly that a plug of the brake or clutch fitting is not inserted correctly. If the clutch cable is pinched at the maximum steering angle on the right, it must be fixed with a cable tie to the air intake a little further forward.

A1

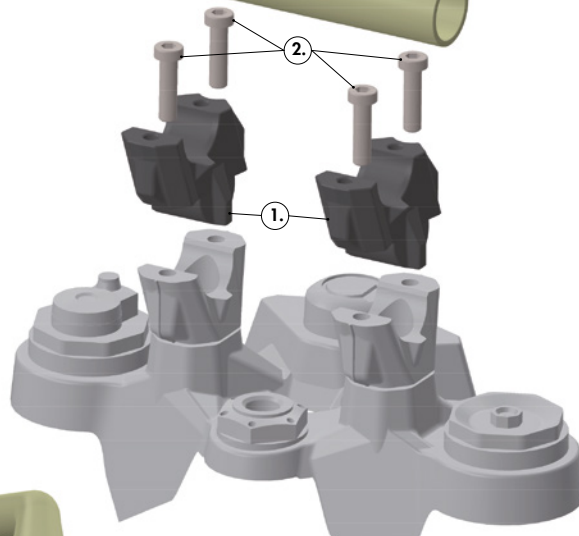
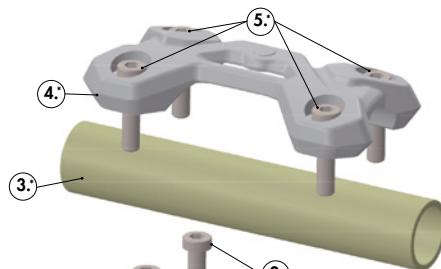

A2

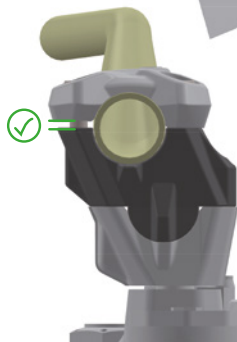

* Originalteile verwenden
* Use original parts

HEPCO & BECKER