

Sissybar

TRIUMPH Thunderbird 1600/1700 / Commander / Storm

(2009-2018)

Sissybar mit Gepäckbrücke/with rear rack

611720 00 02 chrom/chrome **611720 00 01** schwarz/black

Sissybar ohne Gepäckbrücke/without rear rack

600720 00 02 chrom/chrome **600720 00 01** schwarz/black



DE WICHTIG
GB IMPORTANT

Nicht für das Modell LT passend.
Not suitable for model LT.

DE INHALT
GB CONTENTS

1 70007217 Sissybar mit Gepäckbrücke chrom
oder
1 70007216 Sissybar ohne Gepäckbrücke chrom

1 700010641 Sissybar mit Gepäckbrücke schwarz
oder
1 700010620 Sissybar ohne Gepäckbrücke schwarz
1 700010619 Schraubensatz:
2 Zylinderschraube M10x60x1,25
2 Zylinderschraube M8x50
2 Alu-Distanzen ø18 x ø9 x 15 mm
2 Alu-Distanzen ø20 x ø11 x 15 mm
2 U-Scheiben ø8,4mm
2 U-Scheiben ø10,5mm

1 70007217 Sissybar with rear rack chrome
or
1 70007216 Sissybar without rear rack chrome

1 700010641 Sissybar with rear rack black
or
1 700010620 Sissybar without rear rack black
1 700010619 Screw kit:
2 allen screw M10x60x1,25
2 allen screw M8x50
2 spacer ø18 x ø9 x 15 mm
2 spacer ø20 x ø11 x 15 mm
2 washer ø8,4mm
2 washer ø10,5mm



Weiteres Zubehör auf unserer Homepage. More accessories: see our homepage.



Hepco & Becker GmbH
An der Steinmauer 6
D-66955 Pirmasens
Germany

Tel.: +49 6331 - 1453 - 100
Fax: +49 6331 - 1453 - 120
eMail: vertrieb@hepco-becker.de
www.hepco-becker.de

Sissybar

TRIUMPH Thunderbird 1600/1700 / Commander / Storm

(2009-2018)

Sissybar mit Gepäckbrücke/with rear rack

611720 00 02 chrom/chrome **611720 00 01** schwarz/black

Sissybar ohne Gepäckbrücke/without rear rack

600720 00 02 chrom/chrome **600720 00 01** schwarz/black



DE WICHTIG
GB IMPORTANT

Die Voraussetzung für die Montage ist natürlich eine gewisse technische Erfahrung. Wenn Sie sich nicht sicher sind, wie man eine bestimmte Arbeit ausführt, sollten Sie diese Ihrer Fachwerkstatt überlassen. Ziehen sie alle zugänglichen Schrauben zuerst nur locker an. Nachdem alles montiert ist, werden die Schrauben dann auf das entsprechende Anzugsmoment festgezogen. Dadurch wird sichergestellt, dass das Produkt spannungsfrei angebaut ist. Anzugsmomente beachten! Nach der Montage alle Verschraubungen auf festen Sitz kontrollieren!

Of course, the assembly requires a certain technical experience. If you are not sure how to execute a determined action, you should ask your local distributor to do it. First, tighten all screws only loosely. After mounting all parts, the screws should be tightened to the torque specified. This guarantees, that the product is mounted without tension. Observe the tightening torques of the manufacturer! Control all screw connections after the assembling for tightness!

DE VORBEREITUNG
GB PREPARING

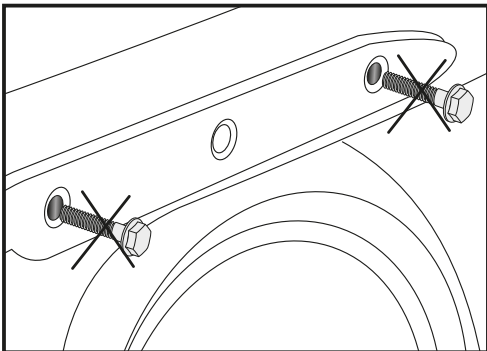

1 Entfernen Sie die vordere und hintere Verschraubung der Chromblende des hinteren Kotflügels. Sie entfallen. Die mittlere Verschraubung wird nicht gelöst!

Die Blinker verbleiben in Originalposition.

Dismantle the front and the rear bolting of the chrome cover - original screws are obsolete.

Indicators remain in their original position.

Montage der Gepäckbrücke rechts und links vorne: **1**

Fügen Sie die Alu-Distanz $\varnothing 20 \times \varnothing 11 \times 15$ zwischen vorderer Haltelasche und Chromblende. Verschrauben Sie die Sissybar mit den Zylinderschrauben M10x60 x1,25 sowie den U-Scheiben $\varnothing 10,5$.

Montage der Gepäckbrücke rechts und links hinten: **2**

Fügen Sie die Alu-Distanz $\varnothing 18 \times \varnothing 9 \times 15$ zwischen hinterer Haltelasche und Chromblende. Hier setzen Sie die Zylinderschrauben M8x50 sowie die U-Scheiben $\varnothing 8,4$ ein. Wenn alle Verschraubungspunkte fixiert sind, ziehen Sie alle Verschraubungen fest.

Fastening of the rear rack left+right:

Front: **1**

On the chrome cover. Sandwich spacer $\varnothing 20 \times \varnothing 11 \times 15$ mm. Use allen screw M10 x 60 x 1,25 and washer $\varnothing 10,5$.

Fastening of the rear rack left+right:

Rear: **2**

On the chrome cover. Sandwich spacer $\varnothing 18 \times \varnothing 9 \times 15$ mm. Use allen screw M8x50 and washer $\varnothing 8,4$.

