

C-Bow Taschenhalter

ROYAL ENFIELD Bullet 500
ab Baujahr 2009

Artikel Nr.:
630715 schwarz



Montage

Der Bausatz umfaßt die folgenden Teile:

Stück	Bestellnr.	Bezeichnung	Stück	Bestellnr.	Bezeichnung
2	700007063	C – BOW schwarz	12	150.809	U-Scheiben Ø6,4
2	700008037	Halteadapter vorne links/rechts	2	151.220	Kunststoffscheiben Ø18xØ6,4x2mm
1	700008038	Halteadapter hinten links	2	150.799	selbstsichernde Muttern M6
1	700008039	Halteadapter hinten rechts	4	150.824	Aludistanzen Ø18xØ9x15mm
2	150.837	Sechskantschrauben M6x60			
4	150.831	Sechskantschrauben M6x30			
4	150.915	Sechskantschrauben M6x16			



Anzugsmomente des Motorradherstellers beachten!
Nach der Montage alle Verschraubungen auf festen Sitz kontrollieren!
Bitte beachten Sie unsere beigefügten Serviceinformationen.



Hepco & Becker GmbH
An der Steinmauer 6
D-66955 Pirmasens
Tel.: 06331 - 1453 - 100
Fax: 06331 - 1453 - 120
eMail: vertrieb@hepco-becker.de
www.hepco-becker.de

C-Bow Taschenhalter

ROYAL ENFIELD Bullet 500
ab Baujahr 2009

Artikel Nr.:
630715 schwarz



Montage

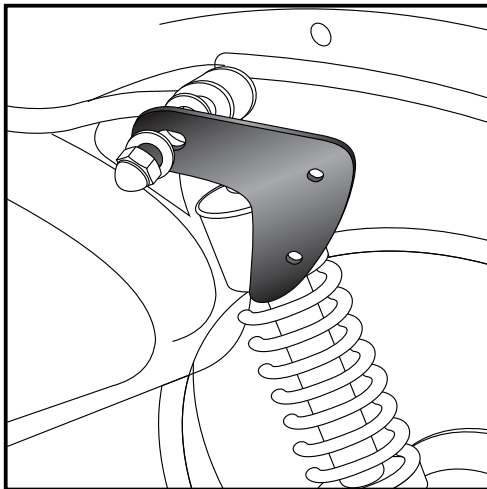

1

Befestigung des Halteadapters vorne links und rechts:
Außen über der Stoßdämpferverschraubung mit der Originalmutter.
Jeweils eine Originalscheibe zwischen Adapter und Rahmen belassen.
Teil noch nicht ganz festziehen.

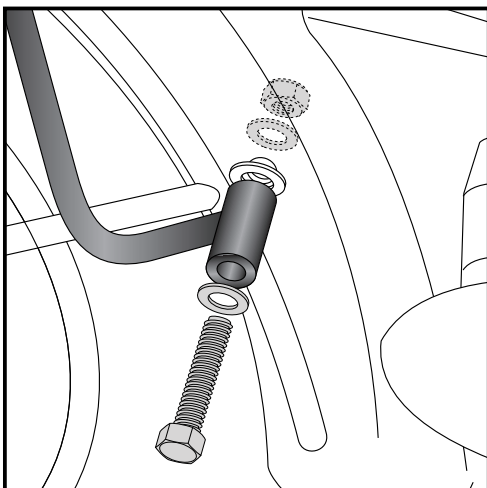

2

Befestigung des Halteadapters hinten links und rechts:
An der hinteren Kotflügelverschraubung, Originalschraube entfällt.
Den Adapter mit der Sechskantschraube M6x60 sowie U-Scheibe
Ø6,4 außen zusammen mit dem Kotflügel befestigen. Die
Kunststoffscheibe Ø18xØ6,4x2mm als Lackschutz dazwischenfügen.
Von der Rückseite mit U-Scheibe Ø6,4 sowie selbstsichernder Mutter
M6 verschrauben. Noch nicht ganz festziehen.

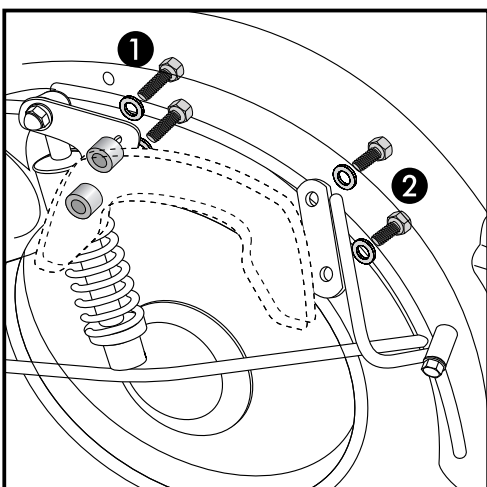
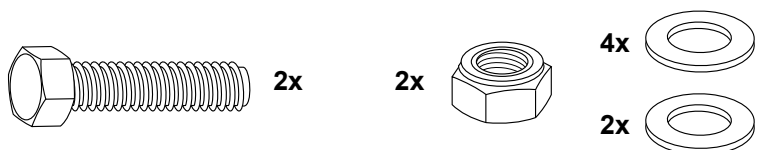

3

Befestigung der C-Bows an den Adaptern links und rechts:
Vorne: ①
Zwischen Halter und Adapter die Aludistanzen Ø18xØ9x15mm fügen,
und mit den Sechskantschrauben M6x30 sowie U-Scheiben Ø6,4
befestigen.
Hinten: ②
Den Adapter mit den Sechskantschrauben M6x16 sowie U-Scheiben
Ø6,4 verschrauben. Nun alle Teile ausrichten und festziehen.

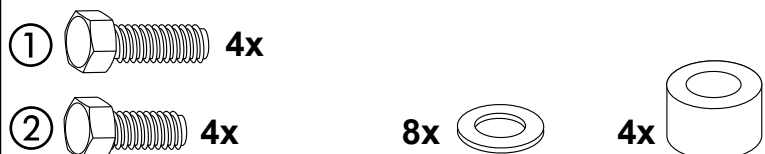

C-Bow Soft bag holder

ROYAL ENFIELD Bullet 500
from date of manufacture 2009

Item-no.:
630715 black



Assembling instructions

The kit includes the following parts:

Quant	item no.	description	Quant	item no.	description
2	700007063	C – BOW black	12	150.809	washer Ø6,4
2	700008037	adapter front left/right	2	151.220	body washer Ø18xØ6,4x2mm
1	700008038	adapter rear left	2	150.799	self lock nut M6
1	700008039	adapter rear right	4	150.824	alu spacer Ø18xØ9x15mm
2	150.837	hexagon bolt M6x60			
4	150.831	hexagon bolt M6x30			
4	150.915	hexagon bolt M6x16			

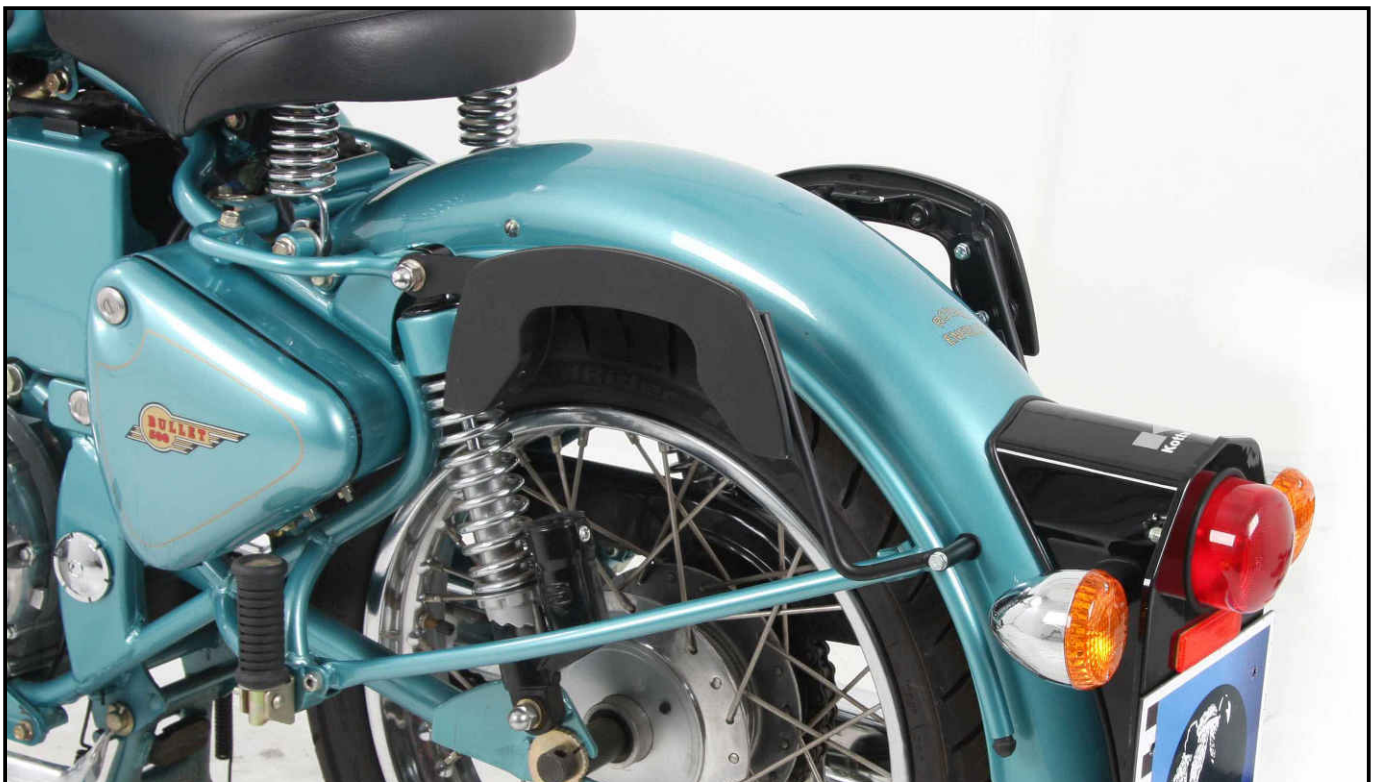

Control all screw connections after the assembling for tightness!
Please notice our enclosed service information.



Hepco & Becker GmbH
An der Steinmauer 6
D-66955 Pirmasens
Tel.: +49 6331 - 1453 - 100
Fax: +49 6331 - 1453 - 120
eMail: vertrieb@hepco-becker.de
www.hepco-becker.de

C-Bow Soft bag holder

ROYAL ENFIELD Bullet 500
from date of manufacture 2009

Item-no.:
630715 black



Assembling instructions

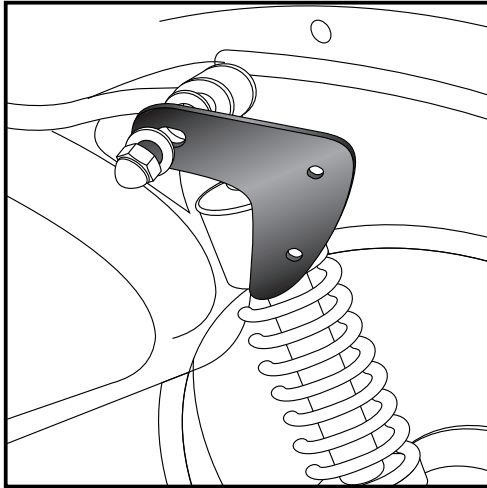

1

Fastening of the adapter front left+right:
Outside on the rear shock absorber with the original nut.
One original washer remain between the adapter and the frame.
Do not completely tighten.

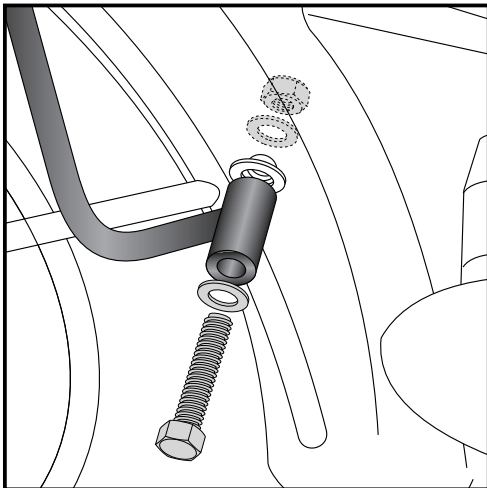

2

Fastening of the adapter rear left+right:
at the rear fender bolting with hexagon bolts M6 x 60 and washer
 $\varnothing 6,4$ together with the fender. Original screws are obsolete.
Sandwich plastic washer $\varnothing 18 \times \varnothing 6,4 \times 2\text{mm}$ to protect the
lacquer.
Secure with washer $\varnothing 6,4$ and self lock nut M6 from behind.

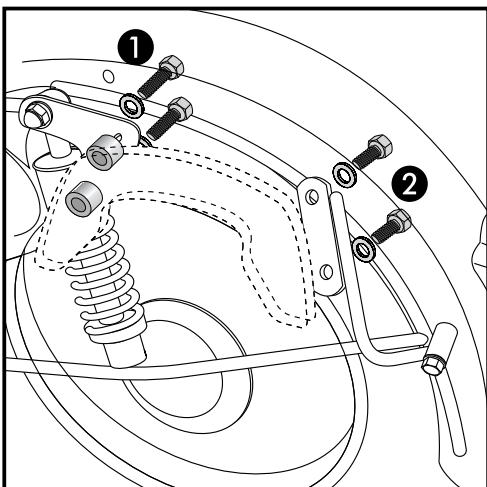
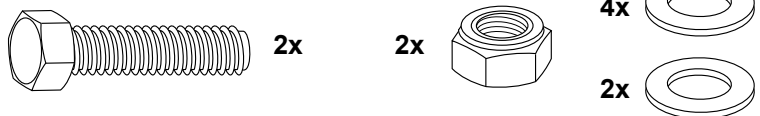

3

Fastening of the C-Bows to the adapter left/right:
Front: ①
with hexagon bolts M6x30 and washers $\varnothing 6,4$.
Sandwich spacers $\varnothing 18 \times \varnothing 9 \times 15\text{mm}$ between adapter and C-Bows.

Rear: ②
with hexagon bolts M6x16 and washers $\varnothing 6,4$.
Now align and tighten all parts.

