

C-Bow Taschenhalter

HONDA CBR 600F

ab Baujahr 2011

Artikel Nr.: **630967** schwarz

HONDA CB 600 Hornet

ab Baujahr 2011

Artikel Nr.: **630965** schwarz



Montage

Der Bausatz umfasst die folgenden Teile:

Stück	Bestellnr.	Bezeichnung	Stück	Bestellnr.	Bezeichnung
2	700007063	C-Bow schwarz	4	150.896	Linsenkopfschraube M8x45
1	700007593	Halteadapter links	4	150.897	Linsenkopfschraube M8x50
1	700007594	Halteadapter rechts	8	150.829	Sechskantschraube M6x16
1	700007083	Montageplatte	4	150.799	Selbstsichernde Mutter M6
2	150.764	Inbusschraube M6x25	4	150.803	Tensilock-Mutter M8
2	150.765	Inbusschraube M6x30	4	150.810	U-Scheibe Ø8,4
8	150.986	Karoseriescheibe Ø6,4xØ18x1,5mm	8	150.809	U-Scheibe Ø6,4



Anzugsmomente des Motorradherstellers beachten!
Nach der Montage alle Verschraubungen auf festen Sitz kontrollieren!
Bitte beachten Sie unsere beigefügten Serviceinformationen.



Hepco & Becker GmbH
An der Steinmauer 6
D-66955 Pirmasens
Tel.: 06331 - 1453 - 100
Fax: 06331 - 1453 - 120
eMail: vertrieb@hepco-becker.de
www.hepco-becker.de

C-Bow Taschenhalter

HONDA CBR 600F

ab Baujahr 2011

Artikel Nr.: 630967 schwarz

HONDA CB 600 Hornet

ab Baujahr 2011

Artikel Nr.: 630965 schwarz



Montage

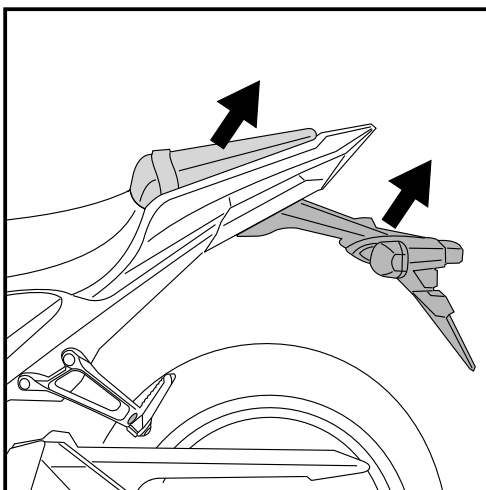

1

Vorbereitung:

Soziussitzbank abnehmen.
Kennzeichenhalter demontieren.
Elektrische Steckverbindung von Blinker und Kennzeichenbeleuchtung trennen.
Blinkerhalter incl. Kotflügel demontieren, die Originalschrauben entfallen.
Blinker verbleiben in Originalposition.

Tip:

Ziehen sie alle zugänglichen Schrauben zuerst nur locker an. Nachdem alles montiert ist, werden die Schrauben dann auf das entsprechende Anzugsmoment festgezogen. Dadurch wird sichergestellt, dass das Produkt spannungsfrei angebaut ist. Schrauben zusätzlich mit Sicherungsmittel sichern. Anzugsmomente des Motorradherstellers beachten!

Befestigung der Montageplatte:

Montageplatte des Gepäckbrückenhalters an den vier Bohrungen des Rahmenhecks positionieren und wieder mit dem Blinkerhalter incl. Kotflügel anschrauben.

VORNE ①

Inbusschrauben M6x25 mit Karosserie-scheibe $\varnothing 6,4 \times \varnothing 18 \times 1,5\text{mm}$ und selbstsichernder Muttern M6 verwenden.

HINTEN ②

Inbusschrauben M6x30 mit Karosserie-scheibe $\varnothing 6,4 \times \varnothing 18 \times 1,5\text{mm}$ und selbstsichernder Muttern M6 verwenden.

Verschraubung noch nicht festziehen.

Die elektrischen Steckverbinder der Kennzeichenbeleuchtung und der Blinker wieder zusammen stecken.
Die Kennzeichenhalterung wieder anbauen.

2

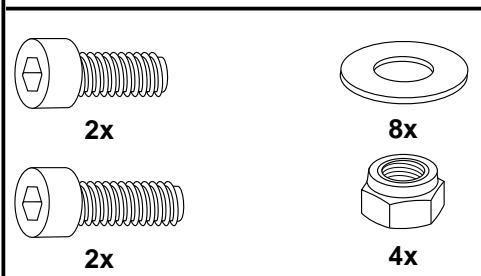
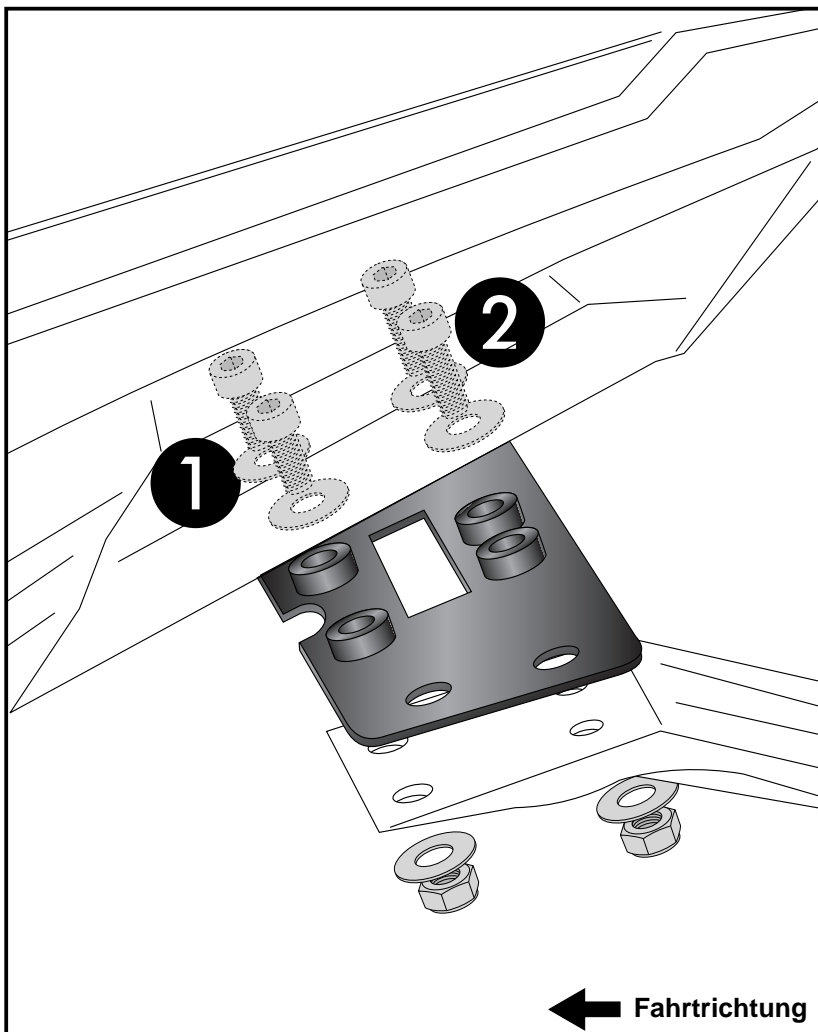

C-Bow Taschenhalter

HONDA CBR 600F

ab Baujahr 2011

Artikel Nr.: **630967** schwarz

HONDA CB 600 Hornet

ab Baujahr 2011

Artikel Nr.: **630965** schwarz



Montage

Montage der Halteadapter links und rechts an die Montageplatte:

An der Montageplatte mit den Linsenkopfschrauben M8x45 sowie U-Scheiben $\varnothing 8,4$ und Tensilock-Muttern M8
Die Linsenkopfschrauben von unten nach oben durchstecken.

HINWEIS:

Bei gleichzeitiger Montage von C-Bow und Alurack müssen die Linsenkopfschrauben M8x50 verwendet werden.

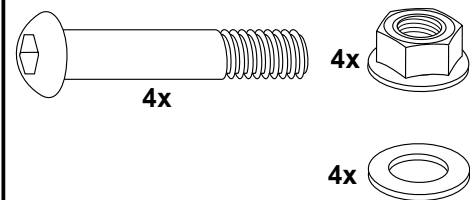

3

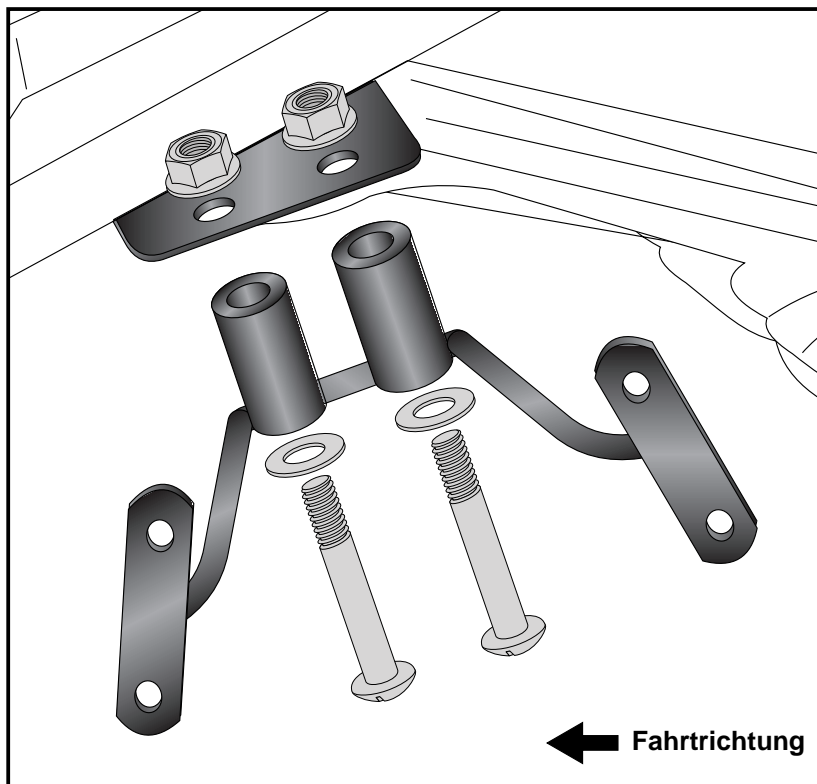

Montage C-Bow:

Zur Befestigung die Sechskantschrauben M6 x 16 mit U-Scheiben $\varnothing 6,4$ verwenden.



4

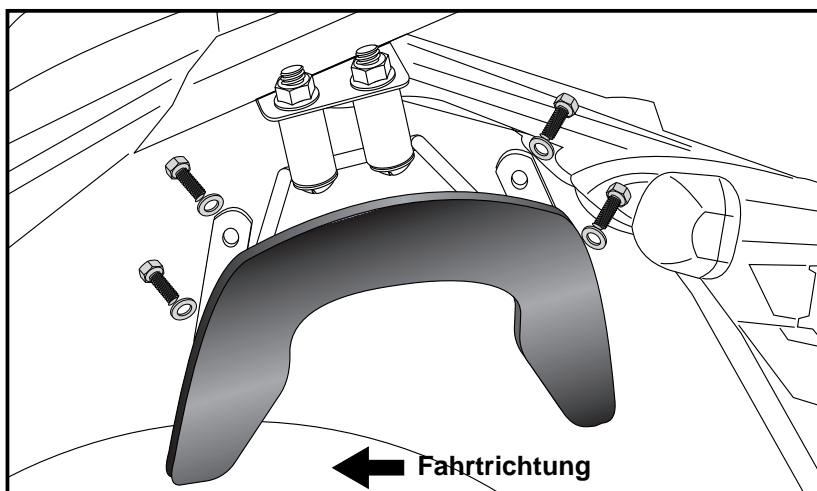

C-Bow Soft bag holder

HONDA CBR 600F

from date of manufacture 2011

Item-no.: **630967** black

HONDA CB 600 Hornet

from date of manufacture 2011

Item-no.: **630965** black



Assembling instructions

The kit includes the following parts:

Quant	item no.	description	Quant	item no.	description
2	700007063	C-Bow black	4	150.799	self-lock nut M6
1	700007593	adapter left	4	150.896	filister head screw M8x45
1	700007594	adapter right	4	150.897	filister head screw M8x50
1	700007083	adpater plate	4	150.810	washer Ø8,4
2	150.764	allen screw M6x25	4	150.803	tensilock nut M8
2	150.765	allen screw M6x30	8	150.829	hexagon bolt M6x16
8	150.986	body washer Ø6,4xØ18x1,5mm	8	150.809	washer Ø6,4



Control all screw connections after the assembling for tightness!
Please notice our enclosed service information.



Hepco & Becker GmbH
An der Steinmauer 6
D-66955 Pirmasens
Tel.: +49 6331 - 1453 - 100
Fax: +49 6331 - 1453 - 120
eMail: vertrieb@hepco-becker.de
www.hepco-becker.de

C-Bow Soft bag holder

HONDA CBR 600F

from date of manufacture 2011

Item-no.: **630967** black

HONDA CB 600 Hornet

from date of manufacture 2011

Item-no.: **630965** black



Assembling instructions

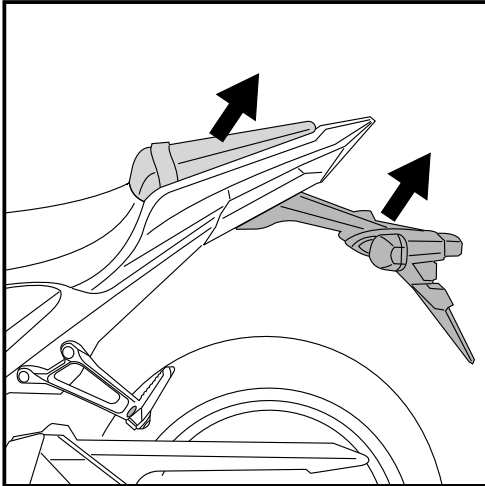

1

Preparing:

Dismantle rear seat.

Dismantle number plate holder.

Disconnect electrical cable of blinkers and number plate lightning

Dismantle blinker holder incl. fender - original screws are obsolete.

The Blinkers remain in their original position.

Tip:

Fit all parts and screw on not too strong.

After mounting all parts, the screws should be tightened to the torque specified.

This guarantees, that the kit is mounted without tension.

Fastening of the adapter plate:

at the four borings of the fender connection together with the fender.

FRONT ①

Use allen screws M6x25 with body washers $\text{\O}6,4 \times 18 \times 1,5 \text{mm}$ and self lock nuts M6.

REAR ②

Use allen screws M6x30 with body washers $\text{\O}6,4 \times 18 \times 1,5 \text{mm}$ and self lock nuts M6.

Connect electrical cable of blinkers and number plate lightning again.

Mount number plate holder.

2

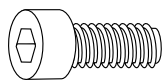
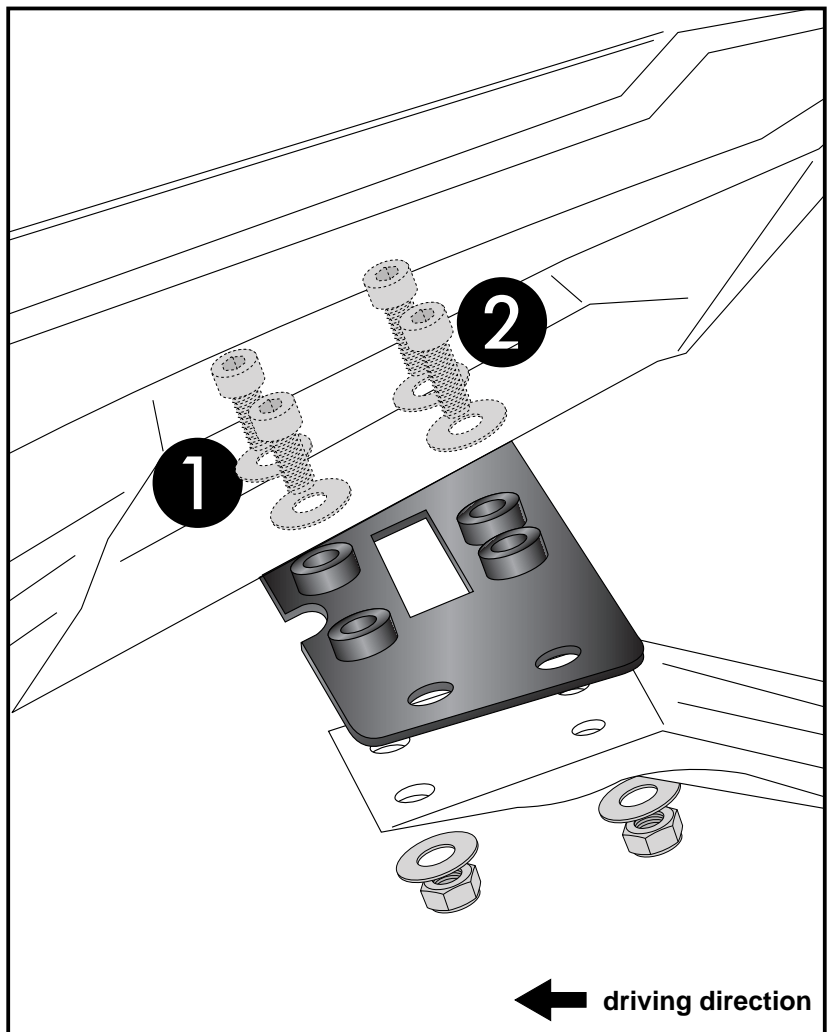

2x

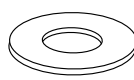

8x

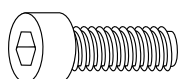

2x



4x

C-Bow Soft bag holder

HONDA CBR 600F

from date of manufacture 2011

Item-no.: 630967 black

HONDA CB 600 Hornet

from date of manufacture 2011

Item-no.: 630965 black



Assembling instructions

Fastening of the adapters left + right to the mounting plate:

with filister head screws M8x45, washers $\varnothing 8,4$ and tensilock nut M8.

NOTICE:

when mounting the C-Bow together with the Alurack you have to use the filister head screws M8x50.

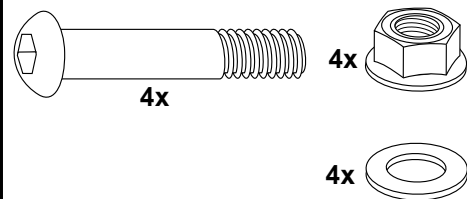

3

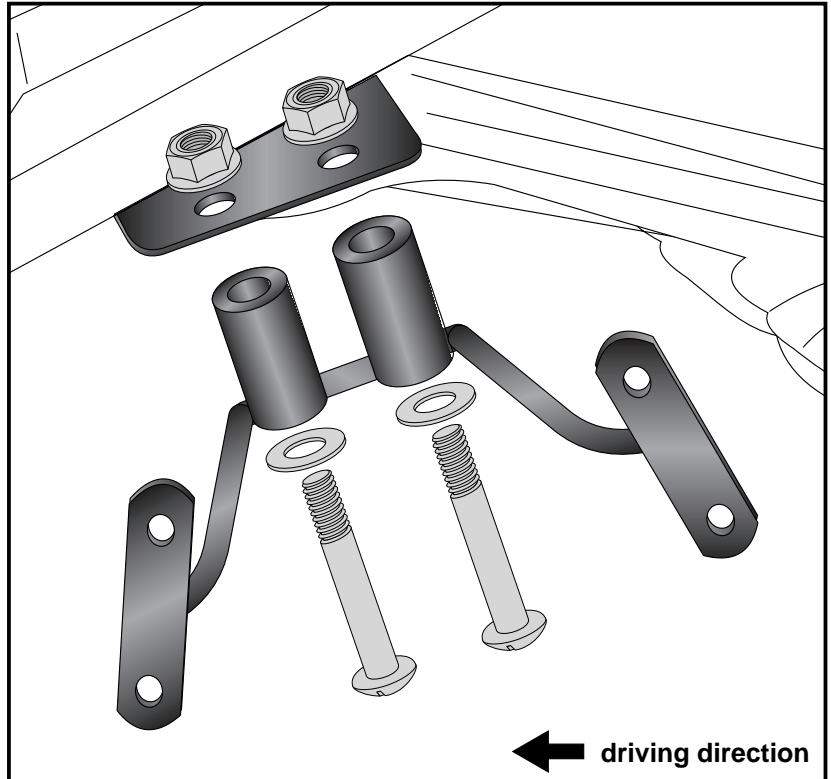

Fastening of the C-Bow:

For fastening, use hexagon bolts M6 x 16 with washers $\varnothing 6,4$.



4

