

Kofferträger

BMW S 1000 XR  
ab Baujahr 2015

Artikel-Nr.:  
650675 00 01 schwarz



- Seitenkoffer
- Topcases
- Gepäckträger
- Lock it System
- Softbags
- Aluminiumkoffer
- Lederkoffer
- Schutzbügel
- Hauptständer
- Chopper-Parts
- Accessoires



## Montage



Baubreite des Kofferträgers 40 cm zzgl. Kofferbreite

Kombinierbar mit Alurack/Easyrack



310715

## Bausatz

1	700009053	Kofferträger rechts
1	700009054	Kofferträger links
1	700009055	Halteadapter vorne rechts
1	700009056	Halteadapter vorne links
1	700009057	Lock-it Lasche rechts
1	700009058	Lock-it Lasche links
1	700009059	Halteadapter hinten
1	700009060	Verbindungsbügel
1	700009061	<b>Schraubensatz:</b>
	2x	Senkkopfschraube M6x65
	4x	Sechskantschraube M6x16
	4x	Inbusschraube M8x30
	2x	Inbusschraube M8x20
	1x	Inbusschraube M8x40
	1x	Linsenkopfschraube M8x60
	4x	Inbusschraube M6x16
	1x	Stahldistanz $\varnothing 10,5 \times \varnothing 8,5 \times 7$
	2x	Alu-Distanz $\varnothing 25 \times \varnothing 9 \times 5$
	2x	Alu-Distanz $\varnothing 15 \times \varnothing 9 \times 45$
	6x	Lock-it Schraube
	6x	Lock-it Sicherungsscheibe
	8x	U- Scheibe $\varnothing 6,4$
	3x	U- Scheibe $\varnothing 8,4$
	4x	Selbstsichernde Mutter M6
	1x	Selbstsichernde Mutter M8
	4x	Abdeckkappen Kunststoff M6

## Werkzeuge

Inbusschlüssel 4  
Inbusschlüssel 5  
Inbusschlüssel 6  
Inbusschlüssel 8  
Gabel-Ringschlüssel 10  
Gabel-Ringschlüssel 13

### Spezielles Werkzeug:

Torxsatz (für Originalschrauben)

## Hinweise

### Montagehinweis:

Die Voraussetzung für die Montage ist natürlich eine gewisse technische Erfahrung. Wenn Sie sich nicht sicher sind, wie man eine bestimmte Arbeit ausführt, sollten Sie diese Ihrer Fachwerkstatt überlassen.

Ziehen sie alle zugänglichen Schrauben zuerst nur locker an. Nachdem alles montiert ist, werden die Schrauben dann auf das entsprechende Anzugsmoment festgezogen. Dadurch wird sichergestellt, dass das Produkt spannungsfrei angebaut ist.

### Anzugsmomente des Motorradherstellers beachten!

Nach der Montage alle Verschraubungen auf festen Sitz kontrollieren!

Bitte beachten Sie unsere beigefügten Serviceinformationen.

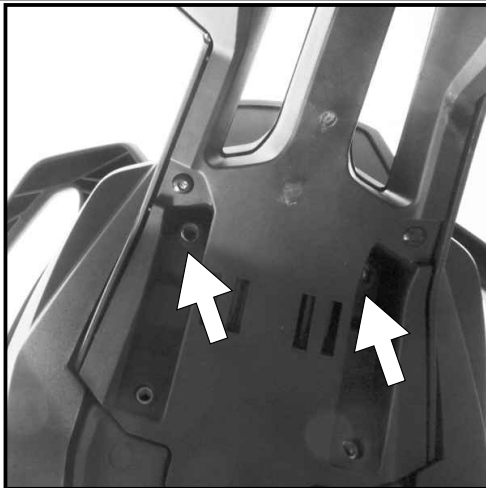

## 1 Vorbereitung

Heckkotflügel muss zur Montage des Halteadapters hinten demontiert werden.  
Markierte Originalschrauben im Heck entfernen, diese entfallen.

Montage des Halteadapters hinten:  
Der Halteadapter wird unter dem Heck an den nun freien Gewinden mit den Senkkopfschrauben M6x65 verschraubt. Aludistanzen  $\varnothing 15 \times 9 \times 45$  zwischen Adapter und Heck fügen.

Heckkotflügel wieder montieren.

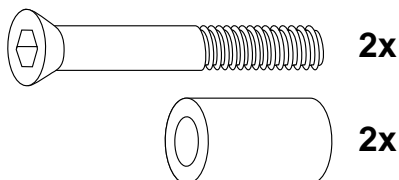

2

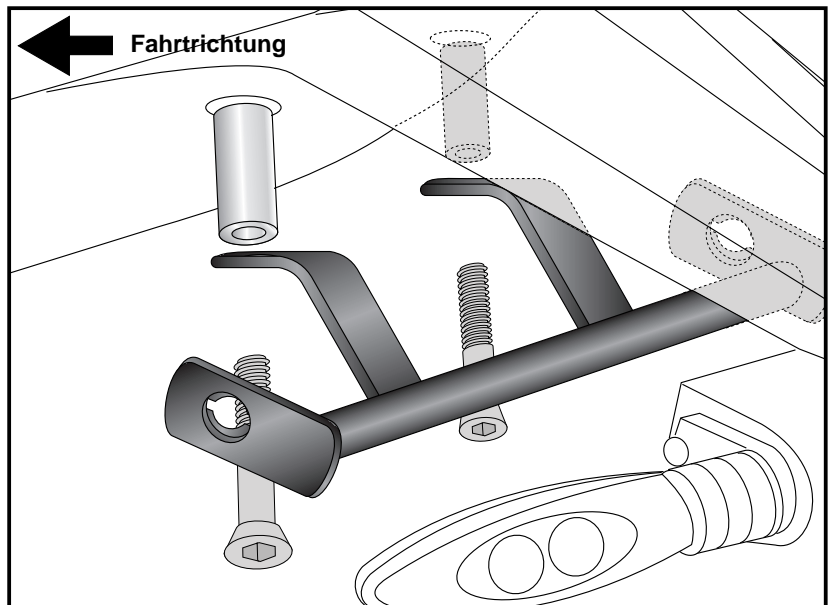

Montage Lock-it Lasche links:  
Den Originalbolzen der linken Fußraste entfernen, dieser entfällt.  
Die Linsenkopfschraube M8x60 mit Stahldistanz  $\varnothing 10,5 \times 8,5 \times 7$  von oben durchstecken.  
Nun die Lock-it Lasche unterhalb der Fußraste mit der selbstsichernden Mutter M8 und U- Scheibe  $\varnothing 8,4$  verschrauben.

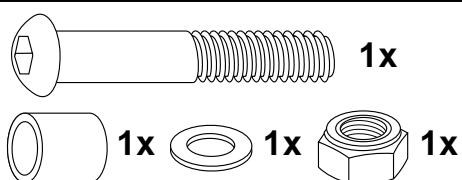

3

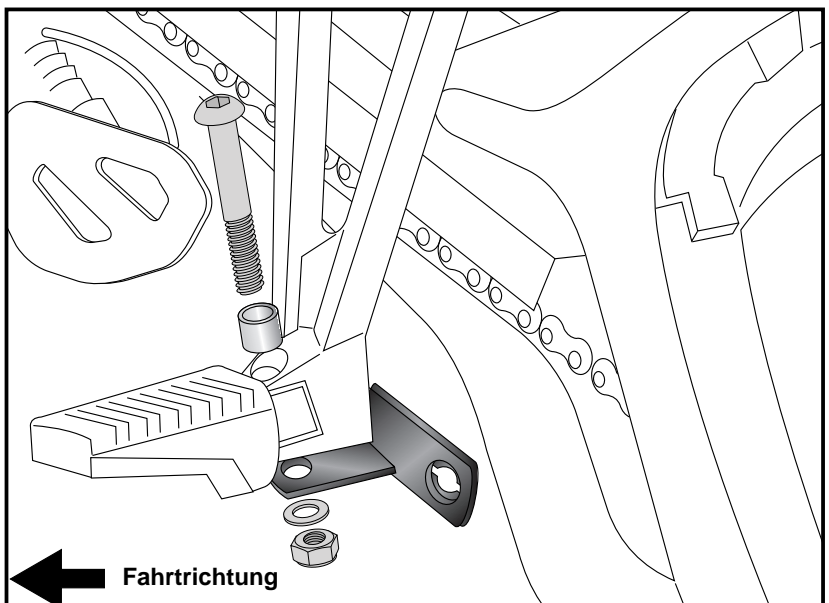

**Montage Lock-it Lasche rechts:**  
Originalschraube der Auspuffbefestigung entfernen - diese entfällt.  
Die Lock-it Lasche wird mit der Inbuschraube M8x40 zwischen der Auspuffhalterung und der Fußraste mit der Originalscheibe verschraubt.

**4**

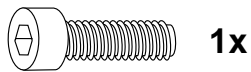
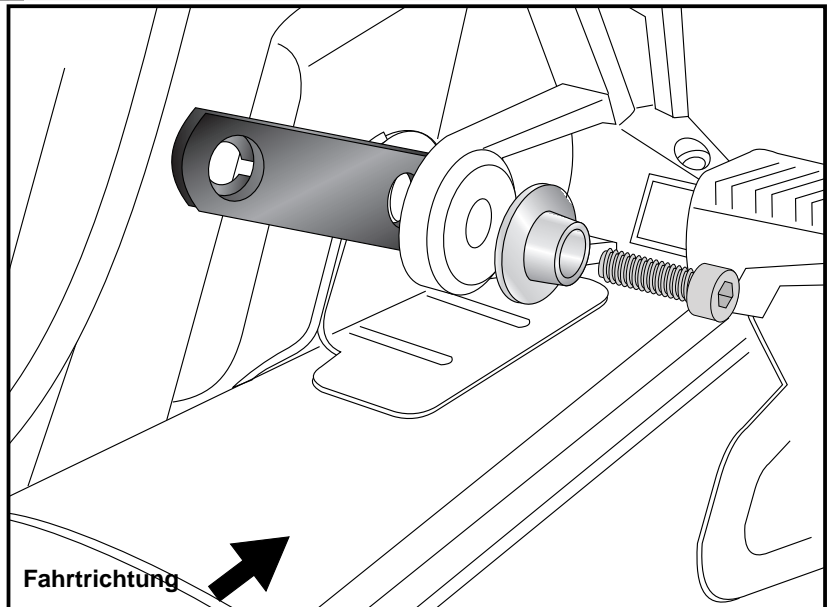

**1x**

**Montage der Halteadapter**  
mitte rechts / links:  
Zuerst muss jeweils die Fußrastenhalterung demontiert werden, die Originalschrauben entfallen.

Der Halteadapter wird hinten ① mit der Inbuschraube M8x20 und U-Scheibe ø8,4 am Rahmen in der freien Bohrung verschraubt

**5**

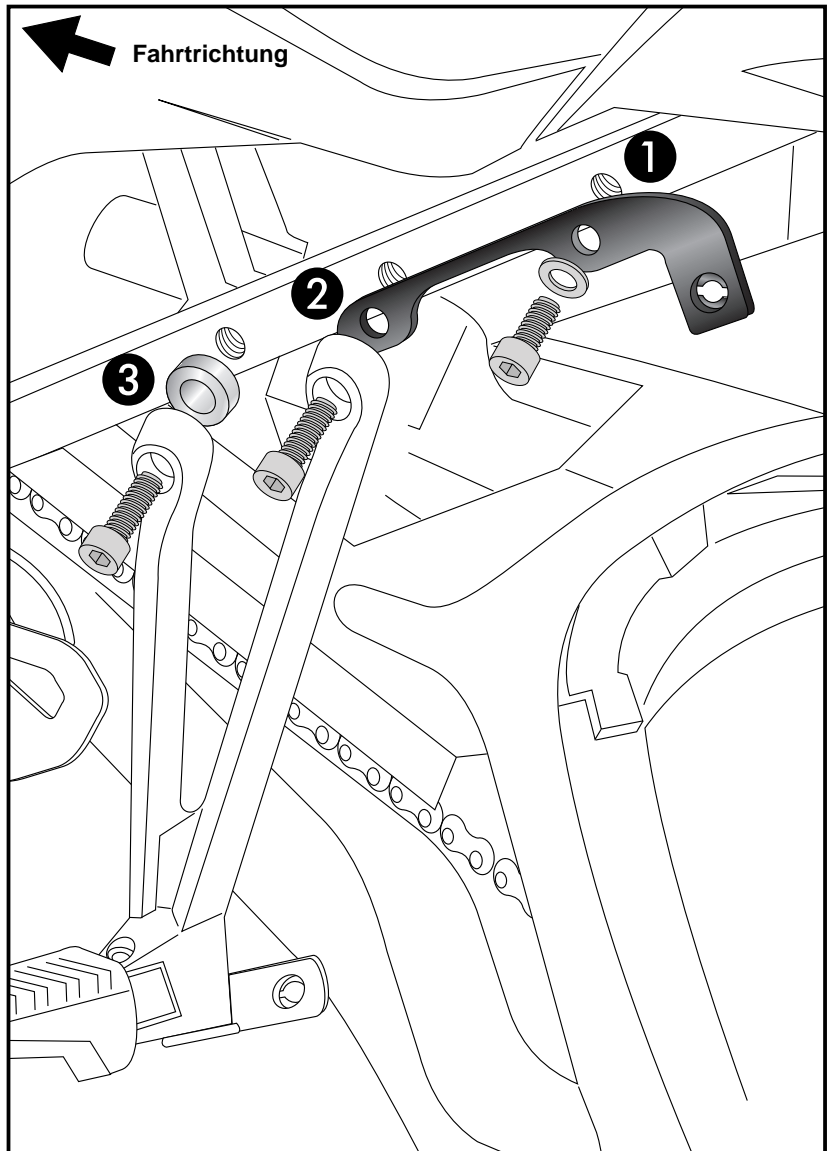

**2x**

**2x**

mitte ② mit der Inbuschraube M8x30 zusammen mit der Fußrastenhalterung

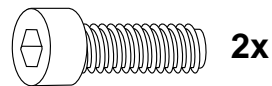

**2x**

vorne ③ mit der Inbuschraube M8x30 zusammen mit der Fußrastenhalterung sowie der Alu-Distanz ø25xø9x5 verschraubt.

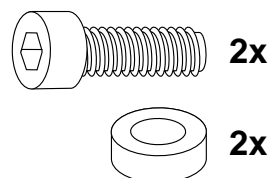

**2x**

**2x**



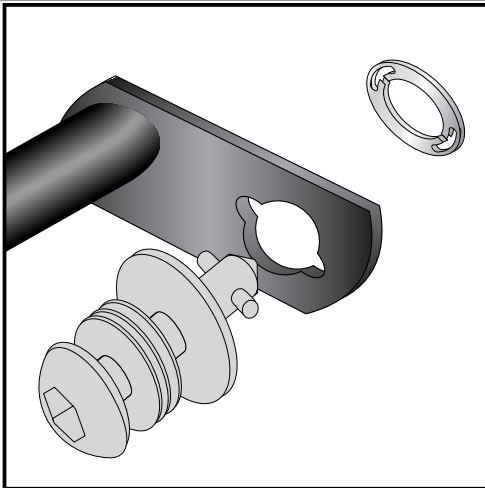

**6**

Montage der Lock it System-Schrauben:

An den Kofferträgern links / rechts werden die Lock it System-Schrauben an den Befestigungslaschen mittels der Sicherungsscheibe montiert. Die Scheiben und Lock it System-Schrauben verbleiben bei Demontage an den Befestigungspunkten der Kofferträger.

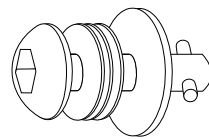

6x

6x



Montage der Kofferträger mitte:

Die vorbereiteten Kofferträger werden an den Halteadaptoren mittels der Lock it System-Schrauben befestigt.

**ACHTUNG:**

Lock it System-Schrauben nicht überdrehen !  
Langsam drehen (Viertelumdrehung) bis die Schraube fühlbar einrastet und am Anschlag anliegt.

**7**

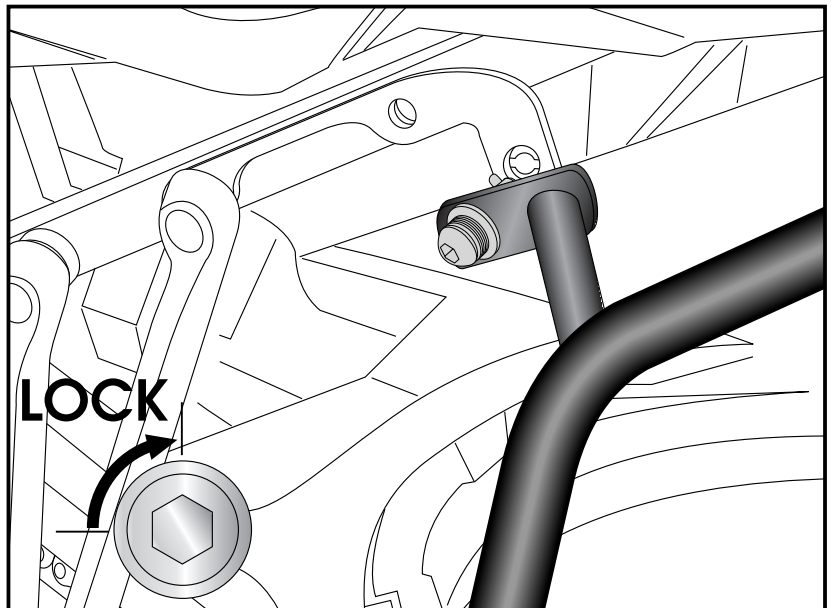

Montage der Kofferträger hinten:

Die vorbereiteten Kofferträger werden am hinteren Halteadapter mittels der Lock it System-Schrauben befestigt.

**ACHTUNG:**

Lock it System-Schrauben nicht überdrehen !  
Langsam drehen (Viertelumdrehung) bis die Schraube fühlbar einrastet und am Anschlag anliegt.

**8**

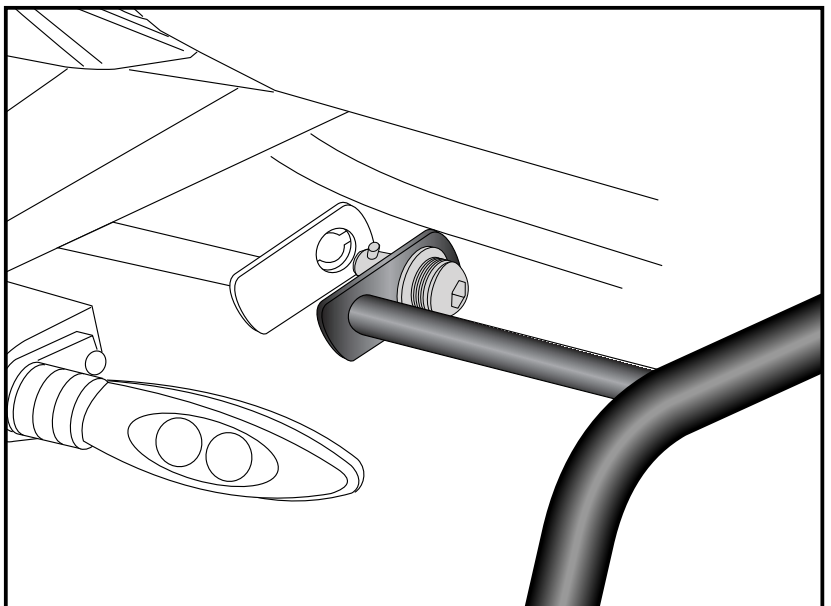

**Montage der Kofferträger vorne links:**  
Der Kofferträger wird an der Lock-it  
Lasche mittels der Lock it System-  
Schrauben befestigt.

**ACHTUNG:**

Lock it System-Schrauben  
nicht überdrehen !  
Langsam drehen (Viertelumdrehung)  
bis die Schraube fühlbar einrastet  
und am Anschlag anliegt.

**9**

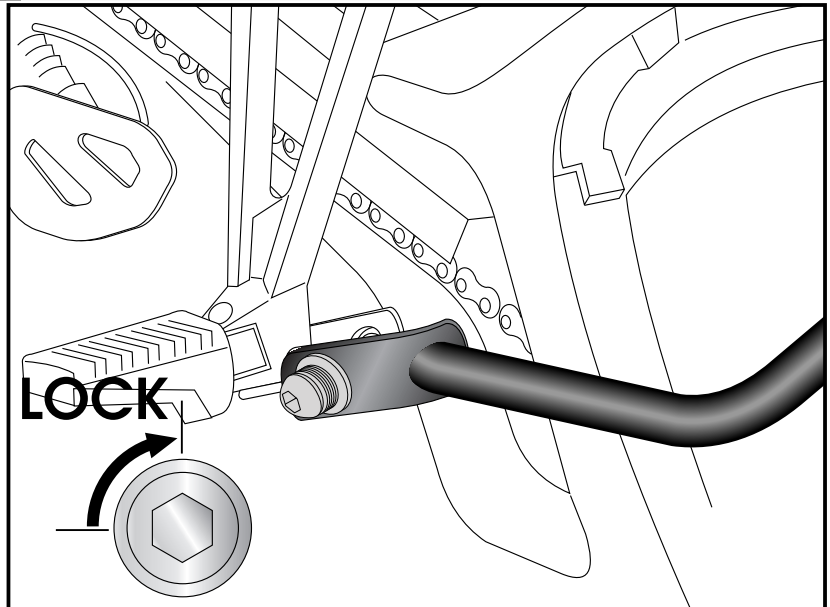

**Montage der Kofferträger vorne rechts:**  
Der Kofferträger wird an der Lock-it  
Lasche mittels der Lock it System-  
Schrauben befestigt.

**ACHTUNG:**

Lock it System-Schrauben  
nicht überdrehen !  
Langsam drehen (Viertelumdrehung)  
bis die Schraube fühlbar einrastet  
und am Anschlag anliegt.

**10**

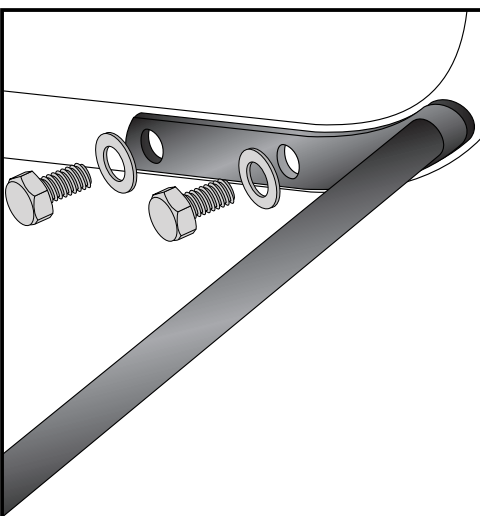
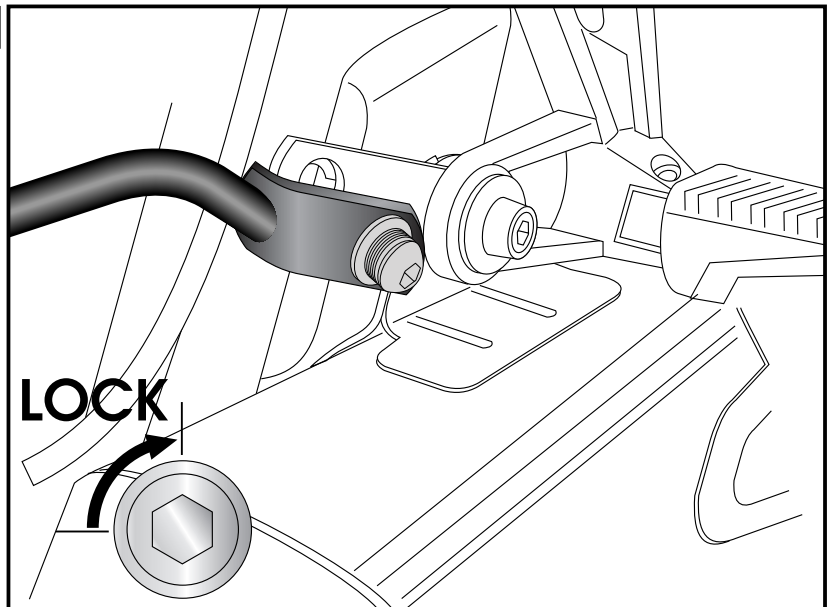

**11**

**Befestigung des Verbindungsbügels:**

Er verläuft in Fahrtrichtung gesehen hinter dem Kotflügel.

Die Verschraubung erfolgt mit den Sechskantschrauben M6x16  
sowie U-Scheiben Ø6,4.

Schraubenköpfe mit Kunststoffkappen versehen.

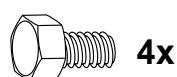

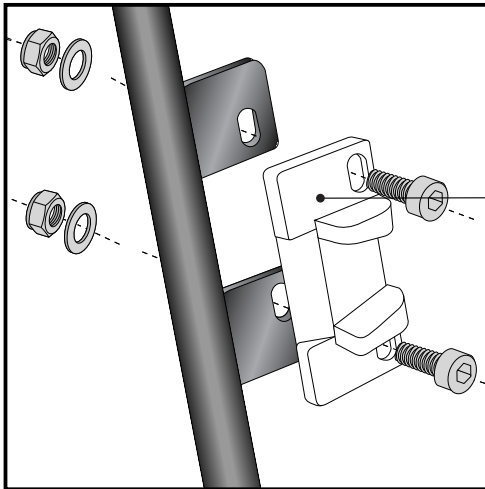

## 12 Hinweise zur Koffermontage

Montage des Metalladapters zum Einhängen des Kofferhalteschlosses

**HINWEIS :**  
die Metalladapter liegen den Koffern bei, nicht diesem Kofferträgerset.

Die notwendigen Schrauben zur Montage der Metalladapter am Kofferträger sind beigelegt (Inbusschrauben M6 x 16, U-Scheiben  $\varnothing 6,4$ , selbstsichernde Muttern M6).

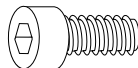

je 4x

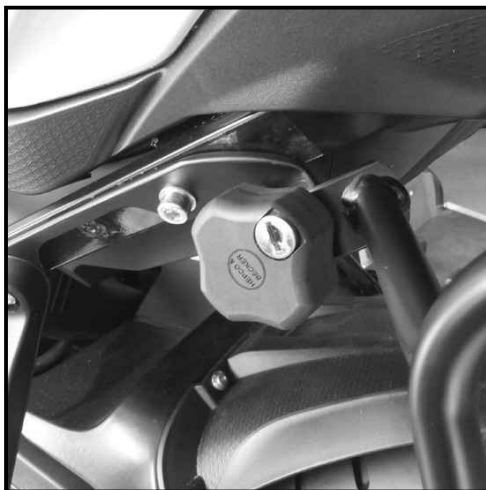

## Diebstahlschutz

Die optional unter der Bestell-Nummer: 151.050 erhältlichen abschließbaren Lock it System-Schrauben stellen einen wirksamen Diebstahlschutz des Kofferträgers dar.

Es wird empfohlen, pro Seite eine normale Lock it System-Schraube durch diese abschließbare Schraube zu ersetzen.

### Als weiteres Zubehör lieferbar:

Alurack  
Easyrack  
Universal-Verbreiterung  
Motorschutzbügel  
Tankring

Art.-Nr.: 650675 01 01  
Art.-Nr.: 661675 01 01  
Art.-Nr.: 610053  
Art.-Nr.: 501675 00 01  
Art.-Nr.: 506003-6

Mehr Zubehör auf unsere Homepage.



**Hepco & Becker GmbH**  
An der Steinmauer 6  
D-66955 Pirmasens

Tel.: 06331 - 1453 - 100  
Fax: 06331 - 1453 - 120  
eMail: [vertrieb@hepco-becker.de](mailto:vertrieb@hepco-becker.de)  
[www.hepco-becker.de](http://www.hepco-becker.de)

Side carrier

BMW S 1000 XR  
from date of manufacture 2015

item.-no.:  
650675 00 01 black



Side cases

Top cases

luggage frames

Lock it system

Softbags

Aluminium luggage

Leather luggage

Protection bars

Center stands

Chopper parts

Accessories



## Assembling instructions



Width of the side carrier 40 cm plus case width

Carrier can be combined with Alurack/Easyrack





## Kit

1	700009053	carrier right
1	700009054	carrier left
1	700009055	adapter front right
1	700009056	adapter front left
1	700009057	lock-it tap right
1	700009058	lock-it tap left
1	700009059	rear adapter
1	700009060	bracing bow
1	700009061	<b>Screw kit, contains:</b>
	2x	countersunk screw M6x65
	4x	hexagon bolt M6x16
	4x	allen screw M8x30
	2x	allen screw M8x20
	1x	allen screw M8x40
	1x	filister head screw M8x60
	4x	allen screw M6x16
	1x	steel spacer $\varnothing 10,5 \times \varnothing 8,5 \times 7$
	2x	alu spacer $\varnothing 25 \times \varnothing 9 \times 5$
	2x	alu spacer $\varnothing 15 \times \varnothing 9 \times 45$
	6x	lock-it screw
	6x	lock washer
	8x	washer $\varnothing 6,4$
	3x	washer $\varnothing 8,4$
	4x	self-lock nut M6
	1x	self-lock nut M8
	4x	plastic plug M6

## Tools required

Allen key 4  
Allen key 5  
Allen key 6  
Allen key 8  
Wrench 10  
Wrench 13

### Special tools:

Torxkit for original screws

## Note

### Installation note:

Of course, the assembly requires a certain technical experience. If you are not sure how to execute a determined action, you should ask your local distributor to do it.

First, tighten all screws only loosely. After mounting all parts, the screws should be tightened to the torque specified. This guarantees, that the product is mounted without tension.

Observe the tightening torques of the motorcycle manufacturer!  
Control all screw connections after the assembling for tightness!  
Please notice our enclosed service information.

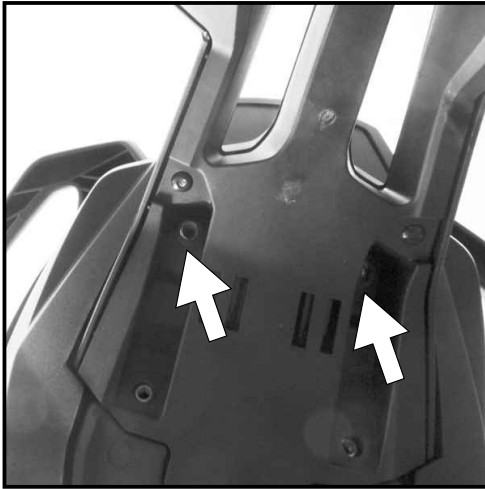

## 1 Preparing

Dismantle rear fender.  
Dismantle the marked screws under the seat - screws are obsolete.

Fastening of the rear adapter:  
under the seat at the now free threads.  
Use countersunk screws M6x65.  
Add alu spacer  $\varnothing 15 \times 9 \times 45$  between  
adapter and frame.

Mount rear fender again.

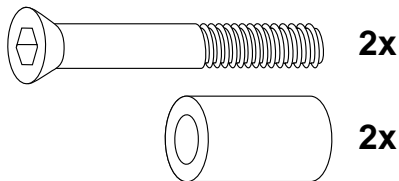

## 2

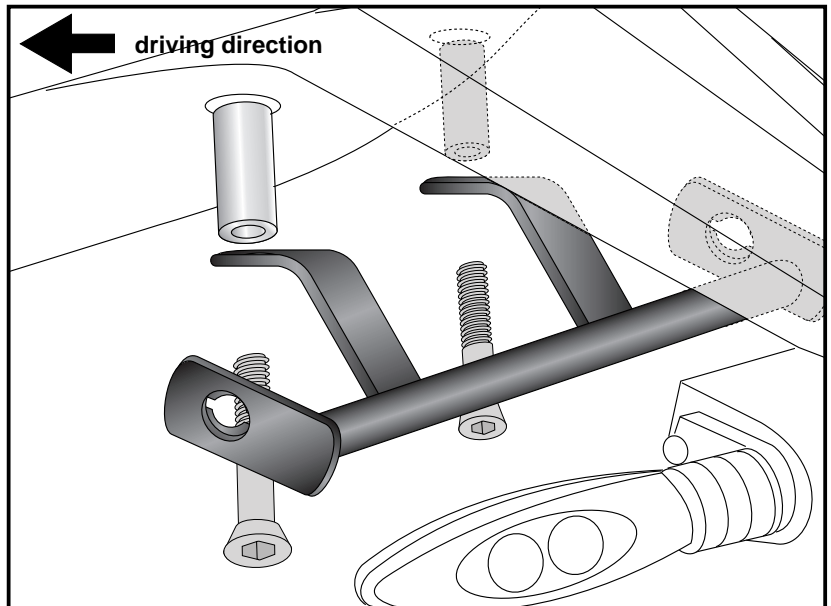

Fastening of the Lock-it tab left:  
Change the original bolt of the footrest  
with filister head screw M8x60 with steel  
spacer  $\varnothing 10,5 \times 8,5 \times 7$ .  
Fix the Lock-it tab under the footrest  
with self lock nut M8 and washer  $\varnothing 8,4$ .

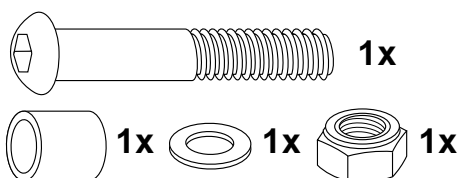

## 3

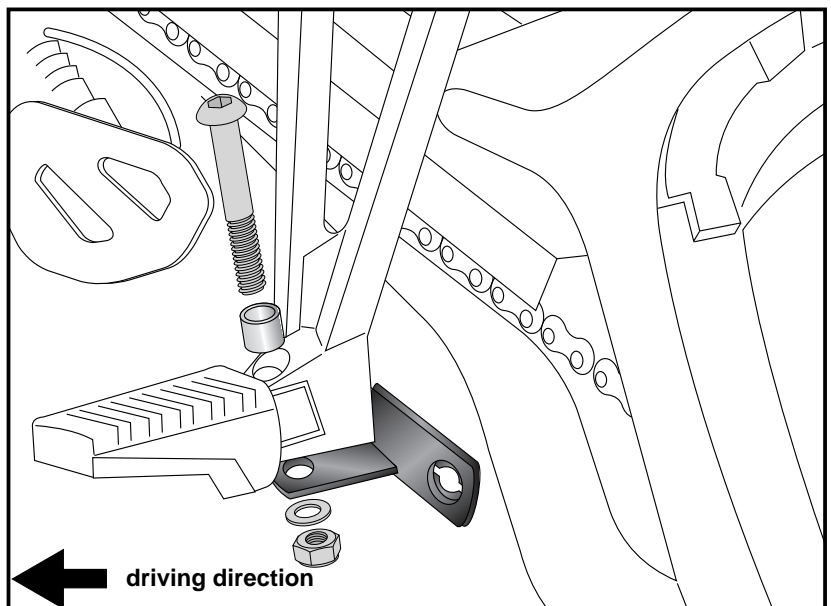

**Fastening of the Lock-it tab right:**  
Dismantle the original screw of the exhaust bolting - screw is obsolete.

Fix the Lock-it tab with allen screw M8x40 an original washer between exhaust holder and footrest.

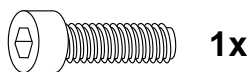

**4**

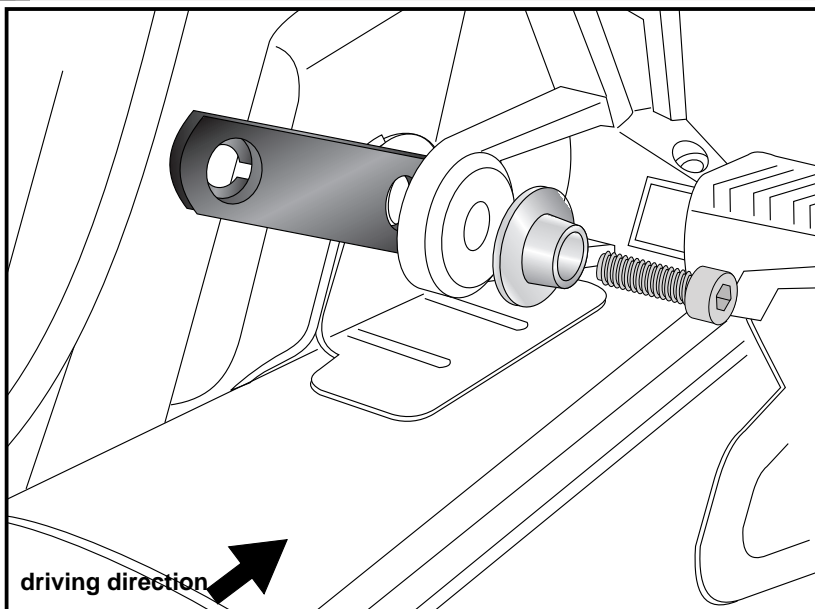

**Fastening of the holding adapter middle left + right:**

First, dismantle the footrest holders, original screws are obsolete.

Fix the holding adapter rear ① with allen screw M8x20 and washer  $\varnothing 8,4$  at the free boring at the frame

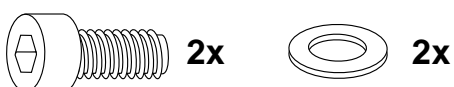

middle ② with allen screw M8x30 together with the footrest

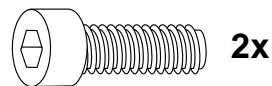

front ③ with allen screw M8x30 together with the footrest. Add alu spacer  $\varnothing 25 \times \varnothing 9 \times 5$  between footrest and frame.

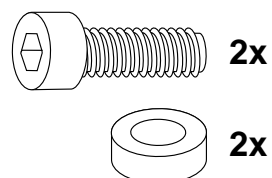

**5**

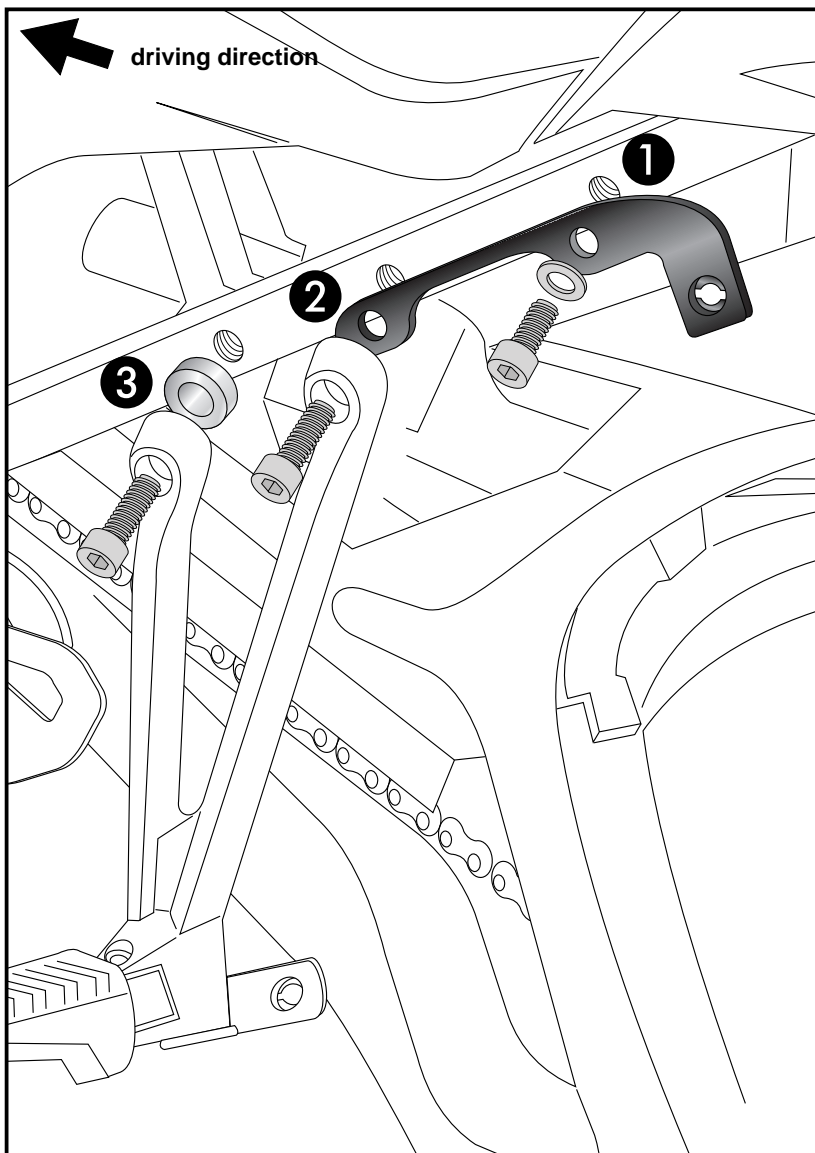

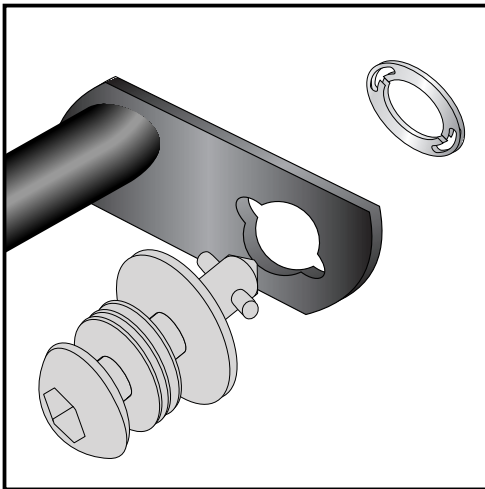

**6**

Fastening of Lock it screws:

The Lock it screws will be fixed at the carriers and rear adapters left and right with lock washers.

You have to do it only once - the screws and lock washers remain at the carriers.

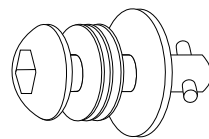

6x

6x



Fastening of the carrier middle:

The carriers will be fixed to the adapters with Lock it -screws

**Attention !**

Don't overturn the Lock it screw !  
Rotate slowly one quarter of a turn  
until screw engages.

**7**

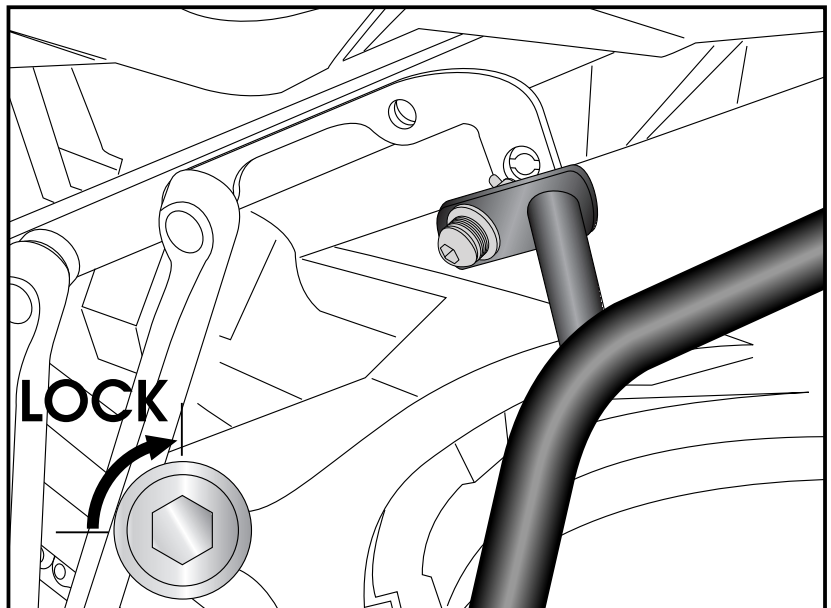

Fastening of the carrier rear:

The carriers will be fixed to the adapter with Lock it -screws

**Attention !**

Don't overturn the Lock it screw !  
Rotate slowly one quarter of a turn  
until screw engages.

**8**

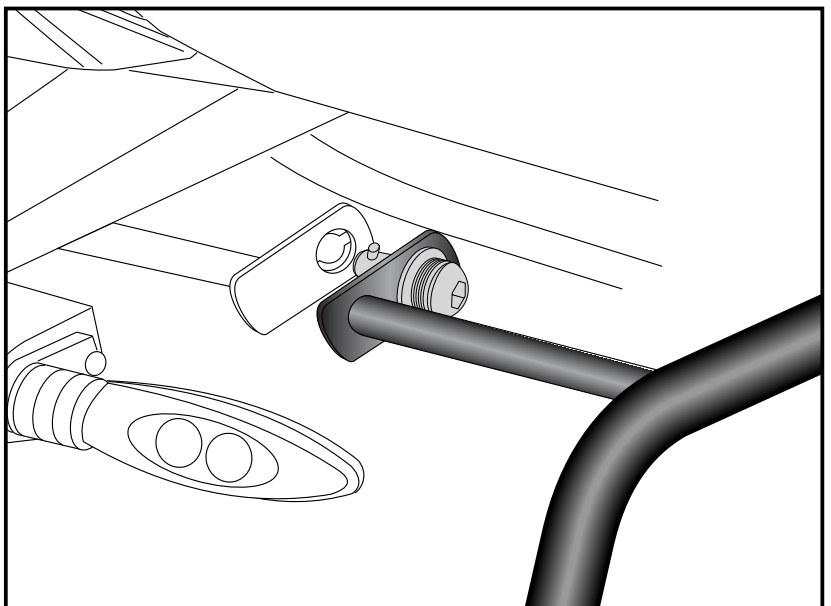



**Fastening of the carrier left top:**  
The carrier will be fixed to the Lock-it tap  
with Lock it -screws

**9**

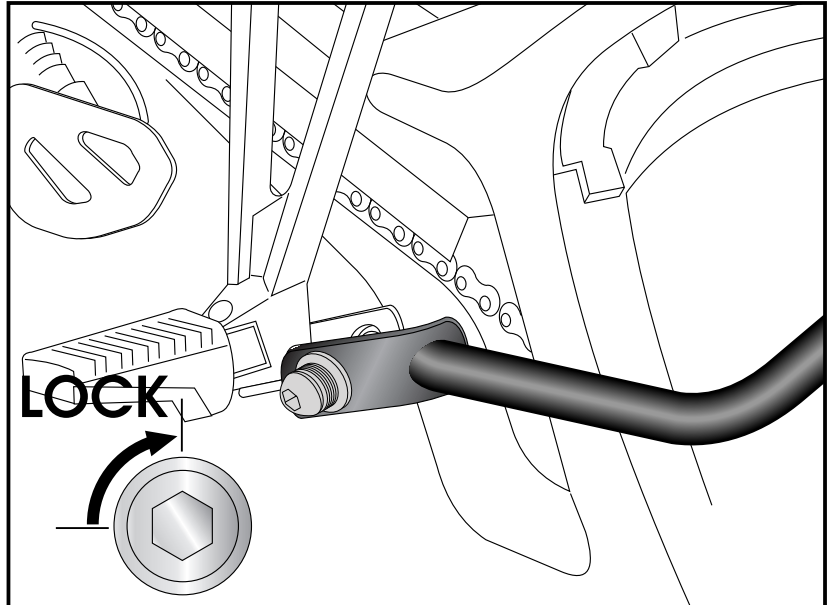

**Attention !**

Don't overturn the Lock it screw !  
Rotate slowly one quarter of a turn  
until screw engages.

**Fastening of the carrier right top:**  
The carrier will be fixed to the Lock-it tap  
with Lock it -screws

**10**

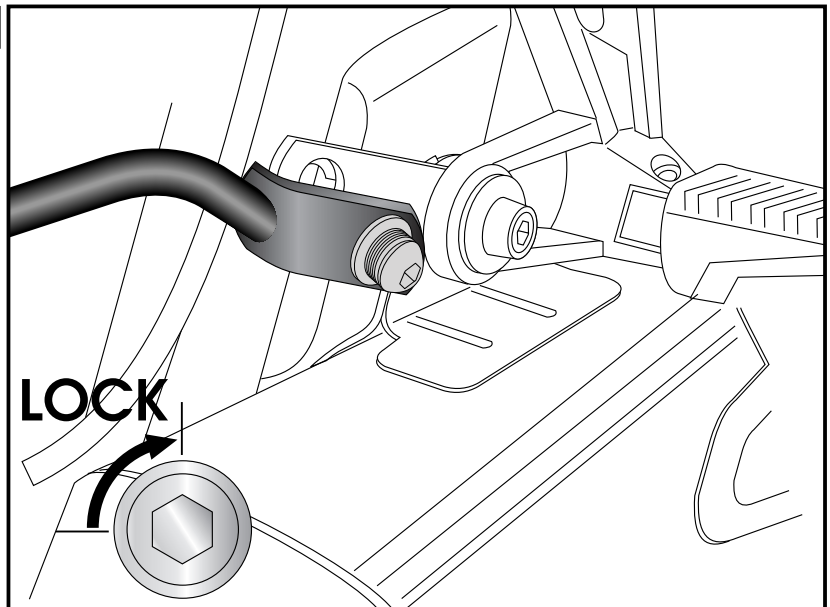

**Attention !**

Don't overturn the Lock it screw !  
Rotate slowly one quarter of a turn  
until screw engages.

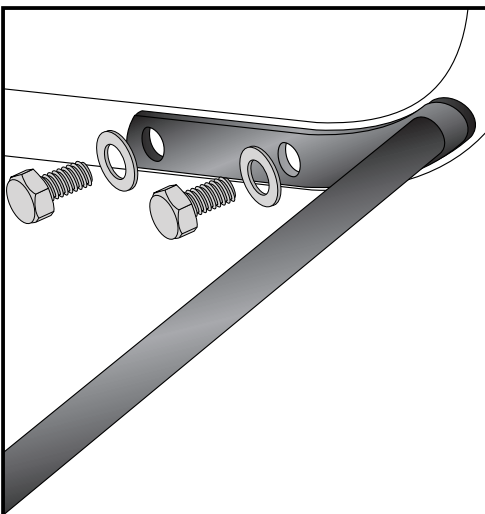

**11**

**Fastening of the bracing bow:**

Inside the fender with hexagon bolt M 6 x 16 and  
washers  $\varnothing 6,4$ .  
Use the threads at the inner side of the side carriers.  
After assembling, cover the screws with caps M6.

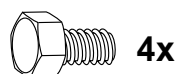

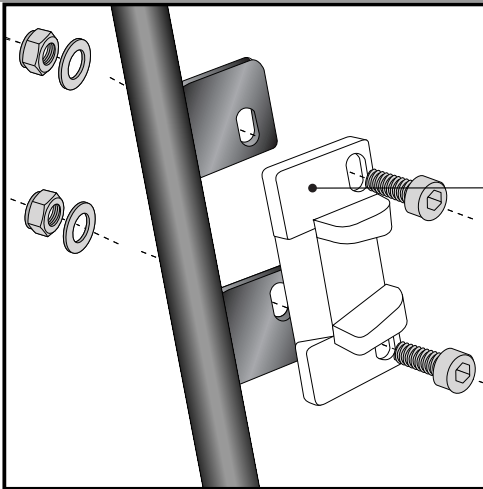

## 12 Hint: assembling side cases

Fastening of adapter to hook in the fixing lock

Hint :

The adapters are enclosed with the side cases.  
They are not included in the side carrier set.

The necessary screws for mounting the metal adapter on the carrier are part of this set.

(Allen screw M6 x 16, washer  $\varnothing 6,4$  and self lock nut M6).

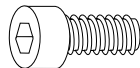

each 4x

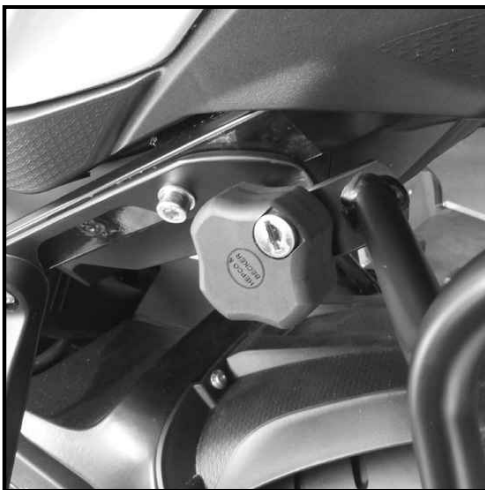

## Anti-theft-device

Sold separately - item-no: 151.050

It is recommended to use one on each side of the side-carrier, instead of the ordinary lock-it screw, for theft protection.

### Also available:

Alurack  
Easyrack  
Enlargement  
Engine guard  
Tankring

650.675 01 01  
661.675 01 01  
610053  
501675 00 01  
506003-6

More accessories: see our homepage.



**Hepco & Becker GmbH**  
An der Steinmauer 6  
D-66955 Pirmasens  
Germany

Tel.: +49 6331 - 1453 - 100  
Fax: +49 6331 - 1453 - 120  
eMail: [vertrieb@hepco-becker.de](mailto:vertrieb@hepco-becker.de)  
[www.hepco-becker.de](http://www.hepco-becker.de)