

# EASYRACK

# ALURACK



## YAMAHA MT-10

(2022-)

Art.Nr./Item-no.:

**6614577 01 05** anthrazit/anthracite

## YAMAHA MT-10

(2022-)

Art.Nr./Item-no.:

**6524577 01 05** anthrazit/anthracite

### Inhalt

- 1x 700009622 Rohradapter links
- 1x 700009623 Rohradapter rechts
- 1x 700012848 Adapter links
- 1x 700012849 Adapter rechts
- 1x 700012851 Schraubensatz:
  - 4 Zylinderschraube M6x20
  - 4 Zylinderschraube M6x12
  - 4 Zylinderschraube M8x25
  - 4 Zylinderschraube M8x35
  - 4 Viereck-Scheibe 20x20x Ø6,4
  - 4 U-Scheibe Ø6,4
  - 12 U-Scheibe Ø8,4
  - 4 Selbstsichernde Mutter M6
  - 4 Selbstsichernde Mutter M8
  - 4 Aludistanz Ø18xØ9x13

#### Bei Bestellung eines Aluracks zusätzlich:

- 1x 700006881 Alurack
- 1x 700006882 TC-Bügel für Alurack
- 1x 700006883 Abdeckplatte für Rack

#### Bei Bestellung eines Easyracks zusätzlich:

- 1x 700008650 Easyrack
- 1x 700008647 Abdeckblende links
- 1x 700008648 Abdeckblende rechts

### Content

- 1x 700009622 Tube adapter left
- 1x 700009623 Tube adapter right
- 1x 700012848 Adapter left
- 1x 700012849 Adapter right
- 1x 700012851 Screw kit:
  - 4 Allen screw M6x20
  - 4 Allen screw M6x12
  - 4 Allen screw M8x25
  - 4 Allen screw M8x35
  - 4 Special washer 20x20x Ø6,4
  - 4 Washer Ø6,4
  - 12 Washer Ø8,4
  - 4 Self lock nut M6
  - 4 Self lock nut M8
  - 4 Alu spacer Ø18xØ9x13

#### When ordering a Alurack:

- 1x 700006881 Alurack
- 1x 700006882 Bow for Alurack
- 1x 700006883 Plastic cover for rack

#### When ordering a Easyrack:

- 1x 700008650 Easyrack
- 1x 700008647 Plastic cover left
- 1x 700008648 Plastic cover right

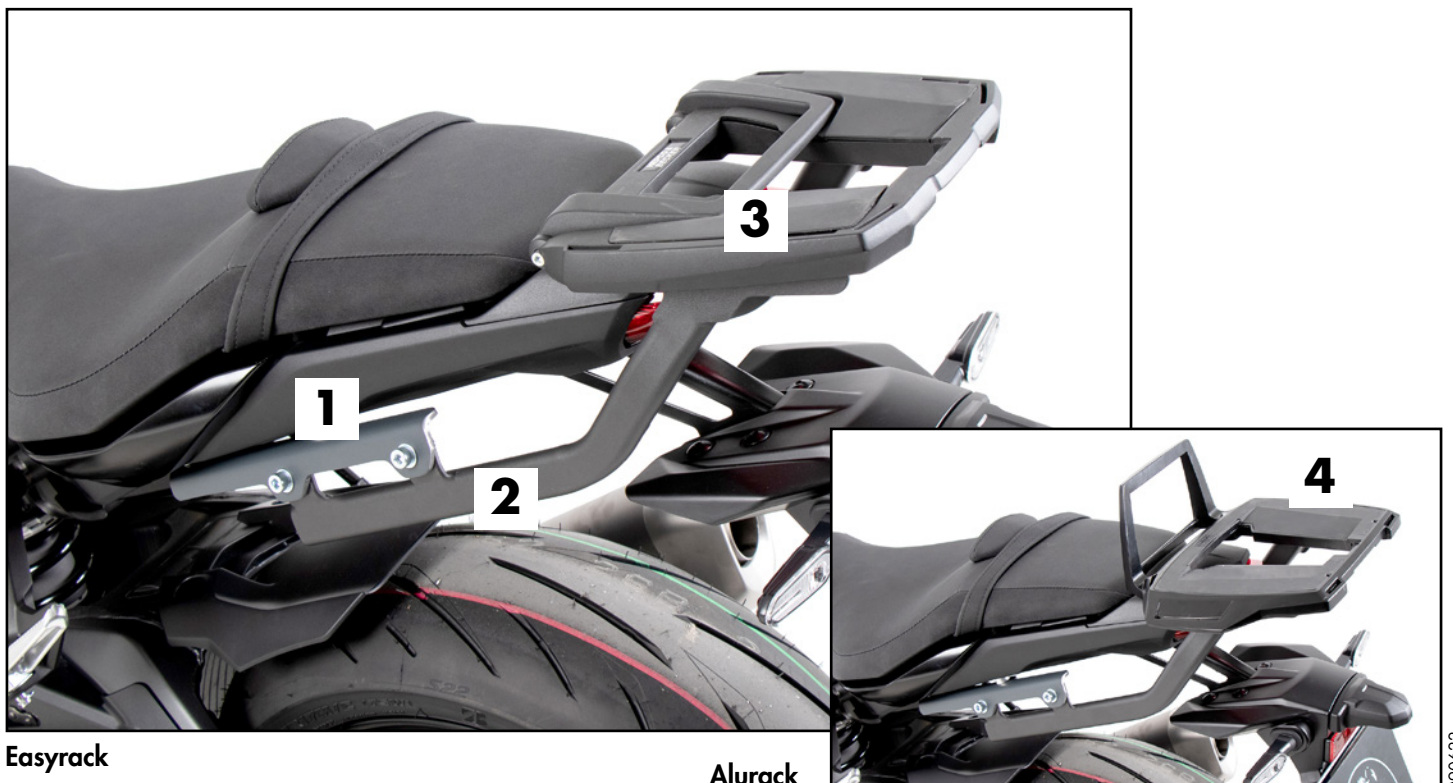

Easyrack

Alurack

090622

## Benötigte Werkzeuge / Required tools

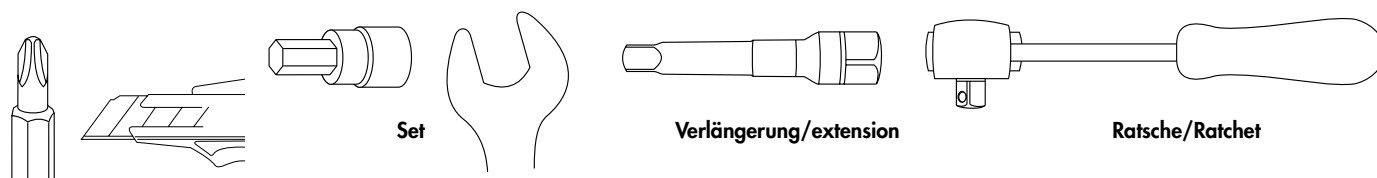

## Wichtig / Important:

Beachten Sie die in Ihrem Land geltenden Zulassungsbestimmungen.  
Für den Bereich der BRD gilt: Ein Eintrag in die Fahrzeugpapiere ist nicht erforderlich.

Wir empfehlen, die Montage in einer Fachwerkstatt durchführen zu lassen. Bei der Montage, alle zugänglichen Schrauben vorerst nur locker andrehen, sodass eine spannungsfreie Montage gewährleistet wird. Beim Anziehen der Schrauben, Anzugsmomente beachten.

We recommend having the installation carried out in a professional workshop. During installation, tighten all accessible screws loosely at first to ensure tension-free installation. When tightening the screws, observe the tightening torques.

## Vorbereitende Maßnahmen / Preparatory actions

Die Sitzbank entfernen, die hinteren Verkleidungsteile rechts und links entfernen.

Dazu die markierten Befestigungen entfernen.

Remove the seat bench, remove the rear fairing parts on the right and left.

To do this, remove the marked fasteners.



Auf der Rückseite der Verkleidungsteile die vorgeprägte Kontur mit einem Cuttermesser aussparen. Verkleidung wieder montieren.

Cut out the pre-stamped contour on the back of the fairing parts with a cutter knife. Refit the fairing.



## Vorbereitung des Aluracks:

Den beiliegenden TC-Bügel mit den Zylinderschrauben M6x12 hinten unter dem Alurack verschrauben.

Der TC-Bügel ist nur bei Anbringung eines Hepco & Becker Topcases erforderlich.

## Preparing of the Alurack:

Fix the bow to the rack with allen screws M6x12.

The bow is needed in use with a Hepco & Becker Top case only.

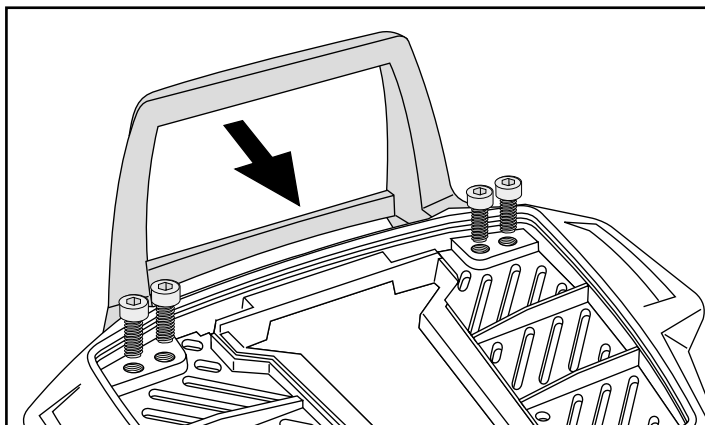
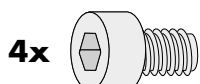

## Montageanleitung / Installation Instruction

### Montage der Adapter rechts/links:

Mit den Zylinderschrauben M8x35 und U-Scheiben Ø8,4. Zwischen Rahmen und Adapter die Aludistanz Ø18xØ9x13 fügen.

### Fastening of the adapters right/left:

With the allen screws M8x35 and washers Ø8,4. Add alu spacer Ø18xØ9x13 between frame and adapter.

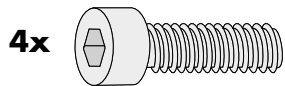

1

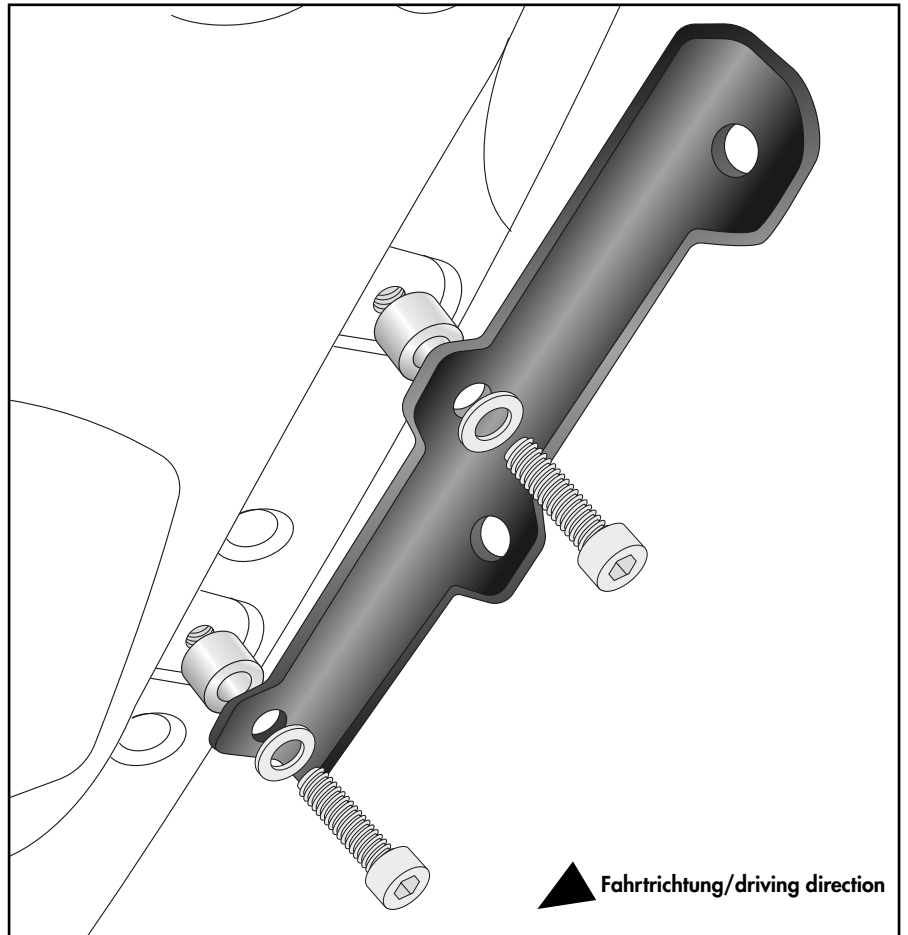

### Montage der Rohradapter rechts/links:

Mit den Zylinderschrauben M8x25, U-Scheiben Ø8,4 sowie selbstsichernden Muttern M8 hinter den montierten Adaptern.

### Fastening of the tube adapters right/left:

With the allen screws M8x25, washers Ø8,4 and self-lock nuts M8 behind the mounted adapters.

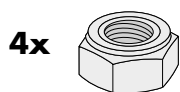
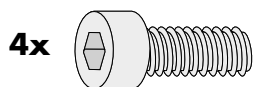

2

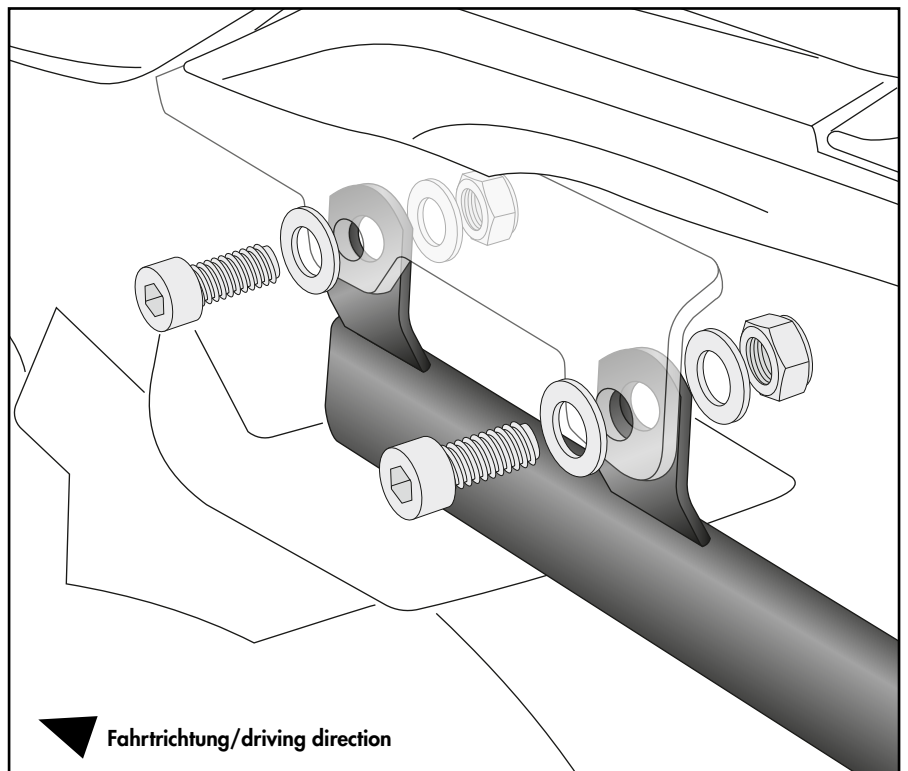

## Montageanleitung / Installation Instruction

### Montage des Easyracks:

Das Easyrack wird mit den Zylinderschrauben M6x20, den Viereck-Scheiben 20x20xø6,4, den U-Scheiben ø6,4 und den selbstsichernden Muttern M6 auf den Rohradaptern verschraubt. Anschließend Kunststoffabdeckungen montieren.

### Fastening of the Easyrack:

On the tube adapters.  
Use allen screws M6x20 and special washers 20x20xØ6,4. Secure with washers ø6,4 and self-lock nuts M6. Mount the plastic covers.

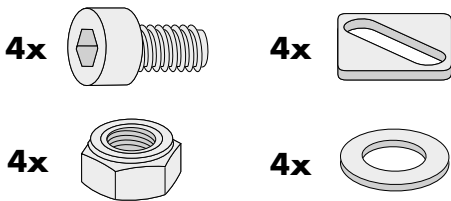

3

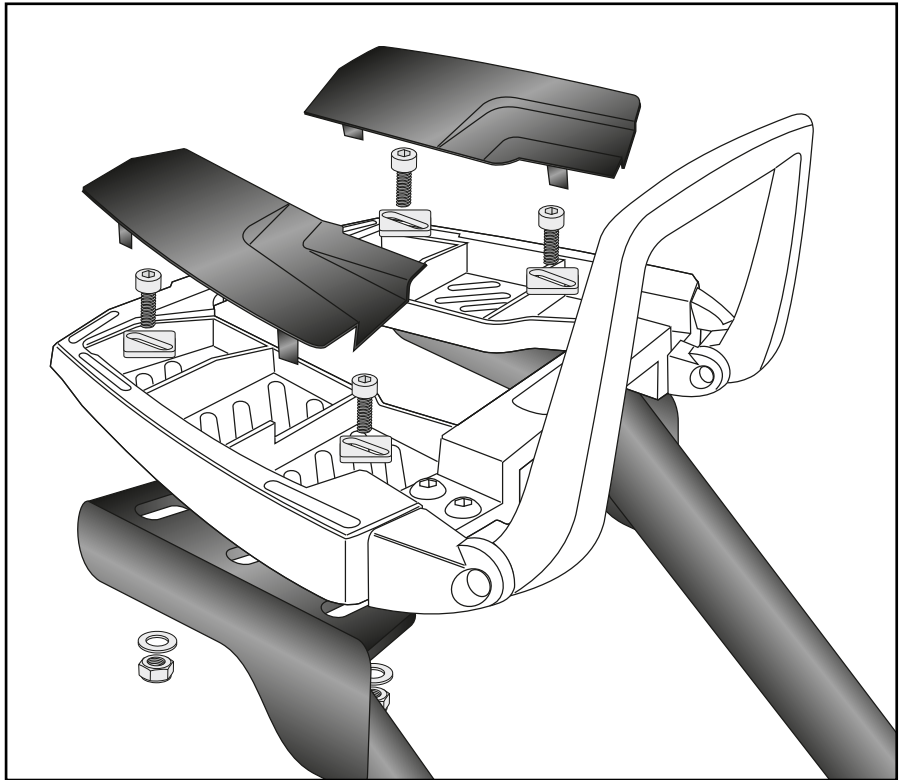

### Montage des Aluracks:

Das Alurack wird mit den Zylinderschrauben M6x20, den Viereck-Scheiben 20x20xø6,4, den U-Scheiben ø6,4 und den selbstsichernden Muttern M6 auf den Rohradaptern verschraubt. Anschließend Kunststoffabdeckung montieren.

### Fastening of the Alurack:

On the tube adapters.  
Use allen screws M6x20 and special washers 20x20xØ6,4. Secure with washers ø6,4 and self-lock nuts M6. Mount the plastic cover.

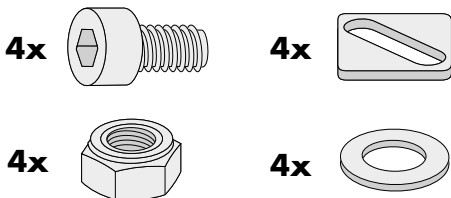

4

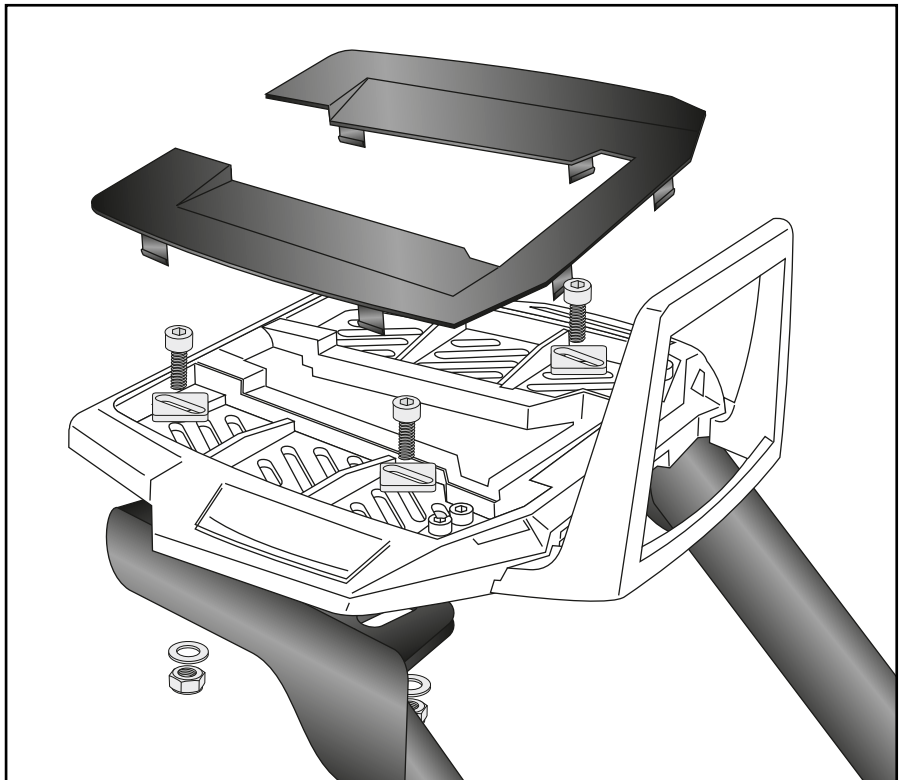

### Achtung / Attention:

Nach der Montage alle Verschraubungen auf festen Sitz kontrollieren! Abgebaute Teile wieder montieren. Bitte beachten Sie unsere beigefügten Serviceinformationen.

Control all screw connections after the assembling for tightness! Reassemble the dismantled parts. Please notice our enclosed service information.

Weiteres Zubehör für dieses Modell auf [www.hepco-becker.de](http://www.hepco-becker.de) / More accessories for this model see [www.hepco-becker.de](http://www.hepco-becker.de)

HEPCO&BECKER GmbH | An der Steinmauer 6 | 66955 Pirmasens | Germany | Tel. +49 6331 1453100 | Fax: +49 6331 1453 120 | Mail: [vertrieb@hepco-becker.de](mailto:vertrieb@hepco-becker.de)